

OPTIONALES ZUBEHÖR

SCHRAUBSTOCK

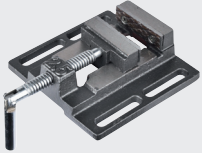

Artikelnummer: 7906800701
EAN: 4046664037606



PROFI-SÄULENBOHRMASCHINE

- Schnellspan-Bohrfutter serienmäßig
- Stufenlose Drehzahlregulierung von 440 bis 2580 min⁻¹ für Holz, Metall und alle gängigen Kunststoffe
- Bohrfutterspannbereich von 1 bis 16 mm
- Robuste Gusseisen-Konstruktion
- Ausgezeichnetes Preis-Leistungsverhältnis
- Leistungsstarker 550 W Motor
- Serienmäßig mit Tischverbreiterung mit Auflagerrolle, Positionslaser und LED-Arbeitslicht

950 mm

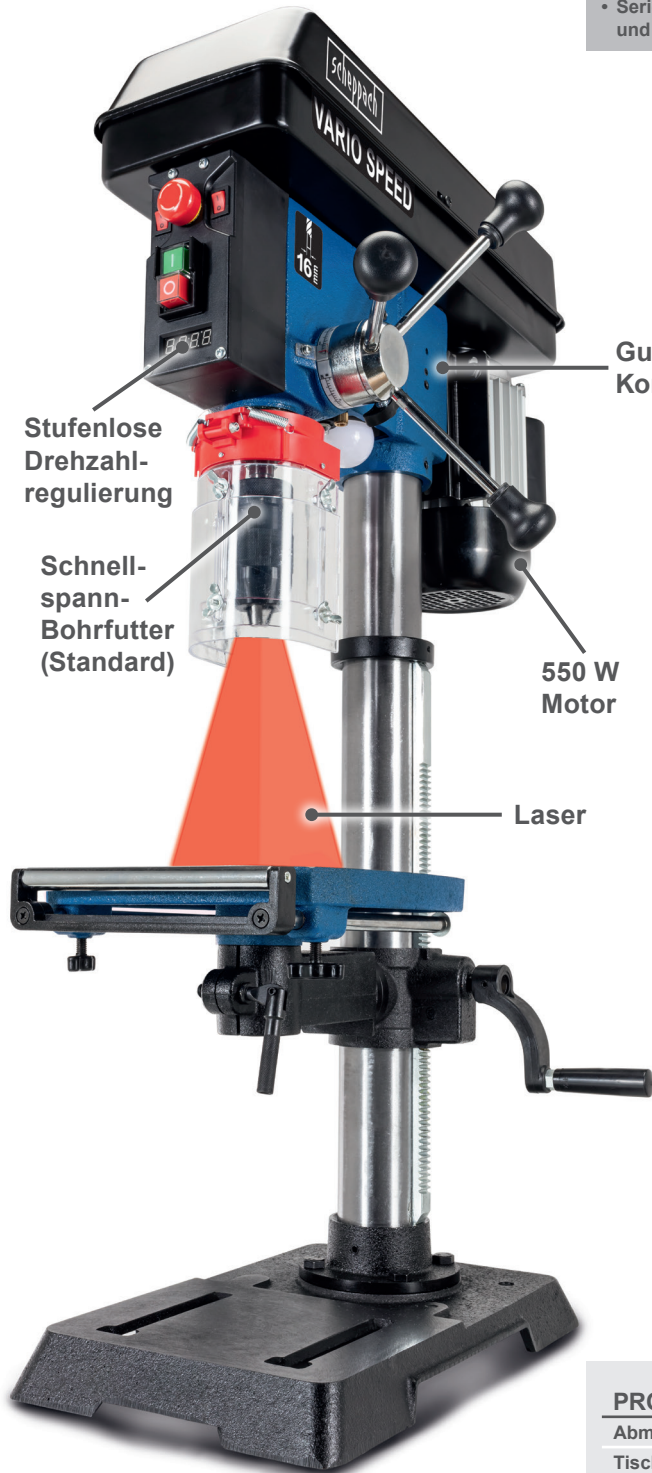

Stufenlose Drehzahlregulierung

Schnellspan-Bohrfutter (Standard)

550 W Motor

Laser

Gusseisen-Konstruktion

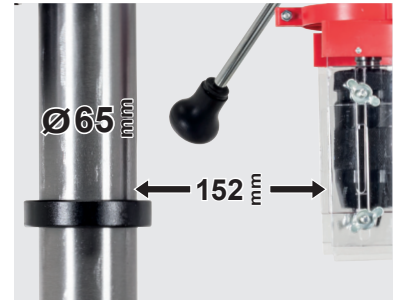

LOGISTISCHE DATEN

Gewicht netto / brutto	38,5 / 41 kg
Abmessung Verpackung	750 x 500 x 290 mm
Artikelnummer	5906807901
EAN	4046664045328
20 Container	230 Stück
40 Container	460 Stück
40 HQ Container	550 Stück

PRODUKTDATEN

Abmessungen L x B x H	540 x 390 x 950 mm
Tischgröße	240 x 240 mm
Tischverstellung	45° - 0 - 45°
Drehzahl	440 - 2580 min ⁻¹
Bohrfutterspannbereich / Typ	1 - 16 mm / Schnellspan-Bohrfutter
Abstand zwischen Bohrfutter und Bohrtisch	325 mm
Abstand zwischen Bohrfutter und Grundplatte	495 mm
Motor	230 - 240 V~
Motorleistung	S1 550 W, S2 10min 750 W