

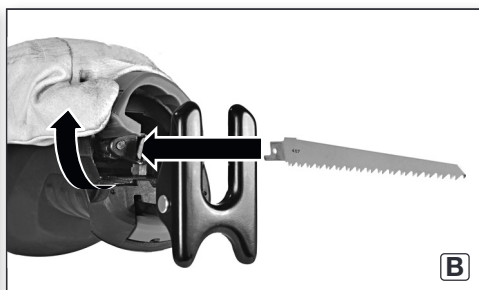

metabo®

SSE 1100
SSEP 1400 MVT

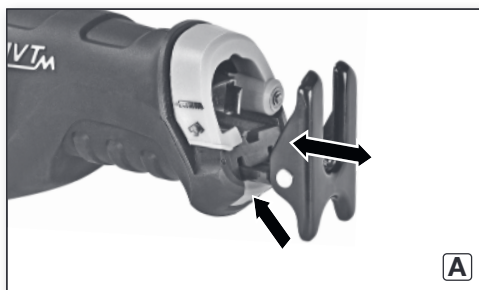
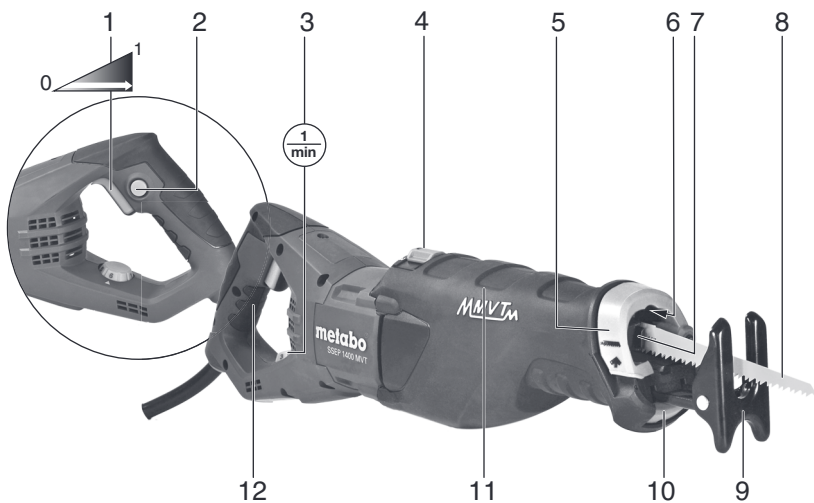

de	Originalbetriebsanleitung	4	fi	Alkuperäinen käyttöohje	36
en	Original Instructions	8	no	Original bruksanvisning	40
fr	Notice originale	12	da	Original brugsanvisning	44
nl	Originele gebruiksaanwijzing	16	pl	Oryginalna instrukcja obsługi	48
it	Istruzioni per l'uso originali	20	el	Πρωτότυπο οδηγιών λειτουργίας	52
es	Manual original	24	hu	Eredeti használati utasítás	57
pt	Manual de instruções original	28	uk	Оригінальна інструкція з експлуатації	61
sv	Originalbruksanvisning	32			



		SSE 1100 *1) Serial Number: 06177..	SSEP 1400 MVT *1) Serial Number: 06178..
P₁	W	1100	1400
P₂	W	550	600
n₀	min ⁻¹ (rpm)	0 - 2600	0-2800
l	mm (in)	28 (1 ³ / ₃₂)	32 (1 ¹ / ₄)
m	kg (lbs)	3,9 (8.6)	4,6 (10.1)
a_{h,CW} / K_{h,CW}	m/s ²	14 / 1,5	12,9 / 1,5
L_{pA} / K_{pA}	dB (A)	89 / 3	93 / 3
L_{WA} / K_{WA}	dB (A)	100 / 3	104 / 3
T			

	n₀ min⁻¹ (rpm)
	SSEP 1400 MVT
1	1600
2	1800
3	2000
4	2300
5	2500
6	2800



*2) 2014/30/EU, 2006/42/EC, 2011/65/EU

*3) EN 62841-1:2015, EN 62841-2-11:2016+A1:2020, EN IEC 63000:2018

2024-10-31, Bernd Fleischmann
Chief Technology Officer Koki Holdings Co., Ltd.

ppa. B.F.

*4) Metabowerke GmbH - Metabo-Allee 1 - 72622 Nuertingen, Germany

Originalbetriebsanleitung

1. Konformitätserklärung

Wir erklären in alleiniger Verantwortlichkeit: Diese Säbelsägen, identifiziert durch Type und Seriennummer *1), entsprechen allen einschlägigen Bestimmungen der Richtlinien *2) und Normen *3). Technische Unterlagen bei *4) - siehe Seite 3.

2. Bestimmungsgemäße Verwendung

Die Säbelsäge ist geeignet zum Sägen von Holz, Metallen, Kunststoffen oder ähnlichen Werkstoffen wie Hartgummi, Fiberglas usw.

Bei Anwendungen mit übermäßig starkem Verschleiß (z. B. Palettenbau / -reparatur) sind Garantieleistungen nur eingeschränkt gültig.

Für Schäden durch nicht bestimmungsgemäßen Gebrauch haftet allein der Benutzer.

Allgemein anerkannte Unfallverhütungsvorschriften und beigelegte Sicherheitshinweise müssen beachtet werden.

3. Allgemeine Sicherheitshinweise



Beachten Sie die mit diesem Symbol gekennzeichneten Textstellen zu Ihrem eigenen Schutz und zum Schutz Ihres Elektrowerkzeugs!



WARNUNG – Zur Verringerung eines Verletzungsrisikos Betriebsanleitung lesen.



WARNUNG – Lesen Sie alle Sicherheitshinweise, Anweisungen, Bilderungen und technischen Daten, mit denen dieses Elektrowerkzeug versehen ist.

Versäumnisse bei der Einhaltung der nachfolgenden Anweisungen können elektrischen Schlag, Brand und/oder schwere Verletzungen verursachen.

Bewahren Sie alle Sicherheitshinweise und Anweisungen für die Zukunft auf.

Geben Sie Ihr Elektrowerkzeug nur zusammen mit diesen Dokumenten weiter.

4. Spezielle Sicherheitshinweise

Halten Sie das Elektrowerkzeug an den isolierten Griffflächen, wenn Sie Arbeiten ausführen, bei denen das Einsatzwerkzeug verborgene Stromleitungen treffen kann. Der Kontakt mit einer spannungsführenden Leitung kann auch metallene Geräteteile unter Spannung setzen und könnte zu einem elektrischen Schlag führen.

Befestigen und sichern Sie das Werkstück mittels Zwingen oder auf andere Art und Weise

an einer stabilen Unterlage. Wenn Sie das Werkstück nur mit der Hand oder gegen Ihren Körper halten, bleibt es labil, was zum Verlust der Kontrolle führen kann.

Stecker aus der Steckdose ziehen, bevor irgendeine Einstellung, Umrüstung oder Wartung vorgenommen wird.

Tragen Sie stets Schutzbrille, Arbeitshandschuhe, und festes Schuhwerk beim Arbeiten mit Ihrer Maschine.

Bei Arbeiten über einen längeren Zeitraum Gehörschutz tragen. Längere Einwirkung hoher Lärmpegel kann zu Gehörschäden führen.

Überzeugen Sie sich, dass sich an der Stelle, die bearbeitet werden soll, **keine Strom-, Wasser- oder Gasleitungen** befinden (z. B. mit Hilfe eines Metallsuchgerätes).

Nur scharfe, unbeschädigte Sägeblätter verwenden. Keine rissigen Sägeblätter oder solche, die Ihre Form verändert haben, verwenden.

Die Anschlusseitung immer nach hinten von der Maschine wegführen.

Die Maschine immer mit beiden Händen an den vorgesehenen Handgriffen festhalten, einen sicheren Stand einnehmen und konzentriert arbeiten.

Nur mit angebrachtem Anschlag arbeiten.

Der Anschlag muss beim Sägen sicher auf dem Werkstück aufliegen.

Beim Sägen von Wasserrohren sicherstellen, dass diese kein Wasser enthalten.

Versuchen Sie nicht, extrem kleine Werkstücke zu sägen.

Kommen Sie mit Ihren Händen nicht in den Sägebereich und an das Sägeblatt. Greifen Sie nicht unter das Werkstück.

Verletzungsgefahr durch scharfes Sägeblatt.

Nicht an das sich bewegende Sägeblatt fassen! Späne und Ähnliches nur bei Stillstand der Maschine entfernen.

Das Sägeblatt kann nach dem Sägen heiß sein. Schutzhandschuhe tragen.

Vermeiden Sie unbeabsichtigtes Anlaufen: stets Maschine ausschalten, wenn der Stecker aus der Steckdose gezogen wird, oder wenn eine Stromunterbrechung eingetreten ist.

LED-Leuchte (6): LED-Strahlung nicht direkt mit optischen Instrumenten betrachten



ACHTUNG Nicht in die brennende Leuchte starren.

Staubbelastung reduzieren:



WARNUNG – Einige Stäube, die durch Sandpapierscheifen, Sägen, Schleifen, Bohren und andere Arbeiten erzeugt werden, enthalten Chemikalien, von denen bekannt ist, dass sie Krebs, Geburtsfehler oder andere

Fortpflanzungsschäden verursachen. Einige Beispiele für diese Chemikalien sind:

- Blei aus bleihaltigem Anstrich,
- mineralischer Staub aus Mauersteinen, Zement und anderen Mauerwerkstoffen, und
- Arsen und Chrom aus chemisch behandeltem Holz.

Ihr Risiko durch diese Belastung variiert, je nachdem, wie oft Sie diese Art von Arbeit ausführen. Um Ihre Belastung mit diesen Chemikalien zu reduzieren: Arbeiten Sie in einem gut belüfteten Bereich und arbeiten Sie mit zugelassener Schutzausrüstung, wie z. B. solche Staubmasken, die speziell zum Herausfiltern von mikroskopisch kleinen Partikeln entwickelt wurden.

Dies gilt ebenso für Stäube von weiteren Werkstoffen, wie z. B. einige Holzarten (wie Eichen- oder Buchenstaub), Metalle, Asbest. Weitere bekannte Krankheiten sind z. B. allergische Reaktionen, Atemwegserkrankungen. Lassen Sie Staub nicht in den Körper gelangen.

Beachten Sie die für Ihr Material, Personal, Anwendungsfall und Einsatzort geltenden Richtlinien und nationale Vorschriften (z.B. Arbeitsschutzbestimmungen, Entsorgung).

Erfassen Sie die entstehenden Partikel am Entstehungsort, vermeiden Sie Ablagerungen im Umfeld.

Verwenden Sie für spezielle Arbeiten geeignetes Zubehör. Dadurch gelangen weniger Partikel unkontrolliert in die Umgebung.

Verwenden Sie eine geeignete Staubabsaugung.

- Verringern Sie die Staubbelastung indem Sie:
- die austretenden Partikel und den Abluftstrom der Maschine nicht auf sich, oder in der Nähe befindliche Personen oder auf abgelagerten Staub richten,
 - eine Absauganlage und/oder einen Luftreiniger einsetzen,
 - den Arbeitsplatz gut lüften und durch saugen sauber halten. Fegen oder blasen wirbelt Staub auf.
 - Saugen oder waschen Sie Schutzkleidung. Nicht ausblasen, schlagen oder bürsten.

5. Überblick

Siehe Seite 2.

- 1 Schalterdrücker
- 2 Feststellknopf für Dauereinschaltung
- 3 Stellrad zum Einstellen der maximalen Hubzahl *
- 4 Schiebeschalter zum Einstellen der Pendelbewegung *
- 5 Hebel der Sägeblatt-Spanneinrichtung
- 6 LED-Leuchte *
- 7 Sägeblatt-Spanneinrichtung
- 8 Sägeblatt (Schaffform: Universal-Schaft) *
- 9 Anschlag
- 10 Taste zum Einstellen des Anschlags
- 11 Vorderer Handgriff
- 12 Hinterer Handgriff

* ausstattungsabhängig / nicht im Lieferumfang

6. Montage, Inbetriebnahme, Einstellen



Vergleichen Sie vor Inbetriebnahme, ob die auf dem Typenschild angegebene Netzspannung und Netzfrequenz mit den Daten Ihres Stromnetzes übereinstimmen.



Schalten sie immer einen FI-Schutzschalter (RCD) mit einem max. Auslösestrom von 30 mA vor.

6.1 Sägeblatt einsetzen, entnehmen



Verletzungsgefahr durch scharfes Sägeblatt. Das Sägeblatt kann nach dem Sägen heiß sein. Schutzhandschuhe tragen.



Stecker aus der Steckdose ziehen.

Um Zugang zur Sägeblatt-Schnellspanneinrichtung (2) zu erhalten, den Anschlag (9) gegebenenfalls verstellen.

1. Hebel (5) der Sägeblatt-Spanneinrichtung nach oben klappen und halten.
2. Sägeblatt (8) bis zum Anschlag einsetzen bzw. entnehmen.
3. Hebel (5) loslassen.
4. Sägeblatt auf sicheren Sitz prüfen.

Hinweis: Sollte einmal ein Sägeblatt abgebrochen sein und sich nicht von Hand aus der Sägeblatt-Schnellspanneinrichtung entfernen lassen: Hebel (5) der Sägeblatt-Spanneinrichtung nach oben klappen und halten. Die Spitze eines Sägeblattes am abgebrochenen Teil einhaken und es herausziehen. Ein feinzahniges Metallsägeblatt eignet sich am besten.

6.2 Anschlag einstellen

Durch Verschieben des Anschlags (9) kann die Schnitttiefe begrenzt werden (z. B. beim Sägen vor einer Wand).

Den Anschlag (9) gelegentlich verschieben, um ein gleichmäßiges Abnutzen des Sägeblattes zu erreichen.

1. Taste (10) drücken und den Anschlag (9) in die gewünschte Position verschieben.
2. Taste (10) loslassen, Anschlag verschieben bis er einrastet.



Den Anschlag (9) auf sichere Befestigung prüfen. Er muss eingerastet sein.

7. Benutzung

7.1 Pendelbewegung einstellen (SSEP 1400 MVT)

Durch die Pendelbewegung des Sägeblattes wird die Sägeleistung gesteigert (insbesondere bei weichen Materialien wie Holz und Kunststoffen). Außerdem wird bei der Pendelbewegung das Sägeblatt geschont, da es im Rücklauf vom Werkstück abgehoben wird.

Am Schiebeschalter (4) die gewünschte Pendelbewegung einstellen.

de DEUTSCH

Empfohlene Einstellwerte:

- 0 = Pendelbewegung ist ausgeschaltet.
für dünnes Material, feine Schnitte, enge Kurven
- 1 = für harte Materialien (z.B. Stahl, Spanholz)
- 2 = für dicke Materialien (z.B. Holz, Plastik)
- 3 = maximale Pendelbewegung
für schnelle Schnitte (z.B. Nadelholz)

Die optimale Einstellung ist am besten durch einen praktischen Versuch zu ermitteln.

7.2 Maximale Hubzahl einstellen (SSEP 1400 MVT)

Die maximale Hubzahl am Stellrad (3) einstellen. Dies ist auch während des Laufes möglich.

Empfohlene Einstellwerte:

- Holz = 6
- Leichtbausteine = 5 - 6
- weicher, unlegierter Stahl = 3 - 4
- Aluminium = 3 - 5
- Plastik = 1 - 4
- Edelstahl = 1 - 2

Die optimale Einstellung ist am besten durch einen praktischen Versuch zu ermitteln.

7.3 Ein-/Ausschalten, Dauereinschaltung



Vermeiden Sie unbeabsichtigtes Anlaufen: stets Maschine ausschalten, wenn der Stecker aus der Steckdose gezogen wird oder wenn eine Stromunterbrechung eingetreten ist.

Einschalten: Schalterdrücker (1) drücken. Die Hubzahl kann am Schalterdrücker durch Eindrücken verändert werden.

Ausschalten: Schalterdrücker (1) loslassen.

Dauereinschaltung: Für Dauereinschaltung kann der gedrückte Schalterdrücker (1) mit dem Feststellknopf (2) arretiert werden. Zum Ausschalten Schalterdrücker (1) erneut drücken.



Bei Dauereinschaltung läuft die Maschine weiter, wenn sie aus der Hand gerissen wird. Daher die Maschine immer mit beiden Händen am vorgesehenen Handgriff festhalten, einen sicheren Stand einnehmen und konzentriert arbeiten.

7.4 Arbeitshinweise

Sägen:

Ein auf das zu sägende Material abgestimmte Sägeblatt verwenden.

SSEP 1400 MVT: Pendelbewegung je nach Anwendungsfall einstellen.

Die Hubzahl dem zu sägenden Material anpassen. SSEP 1400 MVT: Maximale Hubzahl je nach Anwendungsfall einstellen.

Die Maschine mit dem Anschlag (9) gegen das Werkstück andrücken. Die Maschine einschalten, erst dann das Sägeblatt gegen das Werkstück führen.

Mit dem sich bewegenden Sägeblatt keine Gegenstände oder den Erdboden berühren (Rückschlaggefahr!)

Übermäßigen Druck auf das Sägeblatt (insbesondere bei langen Sägeblättern) vermeiden.

Beim Verklemmen des Sägeblattes sofort die Maschine ausschalten. Sägespalt mit einem geeigneten Werkzeug etwas spreizen und Maschine entnehmen.

Nach Beendigung des Sägeschnittes, die Maschine abschalten und erst aus dem Sägespalt entnehmen und ablegen, wenn das Sägeblatt zum Stillstand gekommen ist (Rückschlaggefahr).

Tauchschnitte:

Tauchschnitte dürfen nur in weichen Materialien wie Holz, oder Plastik ausgeführt werden. Nur kurze Sägeblätter verwenden.

Die Maschine mit beiden Händen an den vorgesehenen Handgriffen festhalten, einen sichereren Stand einnehmen und konzentriert arbeiten.



Schiebeschalter (4) auf Stellung „0“ einstellen (Pendelbewegung ist ausgeschaltet).

Siehe Abbildung B, Seite 2:

Die Maschine wird mit der Kante des Anschlags (9) gegen das Werkstück angedrückt. Das Sägeblatt berührt das Werkstück nicht. Maschine einschalten. Die Ecke des Anschlags dient als Drehpunkt, um den die Maschine langsam aufgerichtet wird, wobei das Sägeblatt in das Werkstück einschneidet.

7.5 Wandnahes Sägen



Schiebeschalter (4) auf Stellung „0“ einstellen (Pendelbewegung ist ausgeschaltet).

Siehe Abbildung D, Seite 2.

Für wandnahes Sägen können Sie das Sägeblatt mit den Zähnen nach oben (umgekehrt zur normalen Arbeitsposition) in die Sägeblatt-Spanneinrichtung einsetzen. Stellen sie sicher, dass die Pendelbewegung ausgeschaltet ist.

8. Tipps und Tricks

Zum Sägen enger Kurven: schmale Sägeblätter verwenden.

Sägen von Metallen: um die Lebensdauer der Sägeblätter zu verlängern Kühlschmiermittel (Kühlschmierstift 6.23443) entlang der Schnittlinie auftragen.

9. Wartung

Die Maschine regelmäßig durch die hinteren Lüftungsschlitze mit Druckluft ausblasen.

Sägeblatt-Schnellspanneinrichtung (2) regelmäßig reinigen und mit Druckluft ausblasen. Nicht ölen oder fetten.

10. Zubehör

Verwenden Sie nur original Metabo Zubehör.

Verwenden Sie nur Zubehör, das die in dieser Betriebsanleitung angegebenen Anforderungen und Kenndaten erfüllt.

Zubehör-Komplettprogramm siehe
www.metabo.com oder Katalog.

11. Reparatur

 Reparaturen an Elektrowerkzeugen dürfen nur durch eine Elektrofachkraft ausgeführt werden!

Eine defekte Netzanschlussleitung darf nur durch eine spezielle, originale Netzanschlussleitung von Metabo ersetzt werden, die über den Metabo Service erhältlich ist.

Mit reparaturbedürftigen Metabo Elektrowerkzeugen wenden Sie sich bitte an Ihre Metabo-Vertretung. Adressen siehe www.metabo.com.

Ersatzteillisten können Sie unter www.metabo.com herunterladen.

12. Umweltschutz

Befolgen Sie nationale Vorschriften zu umweltgerechter Entsorgung und zum Recycling ausgedienter Maschinen, Verpackungen und Zubehör.

Verpackungsmaterialien müssen entsprechend Ihrer Kennzeichnung nach kommunalen Richtlinien entsorgt werden. Weitere Hinweise finden Sie auf www.metabo.com im Bereich Service.



Nur für EU-Länder: Werfen Sie Elektrowerkzeuge nicht in den Hausmüll! Gemäß Europäischer Richtlinie 2012/19/EU über Elektro- und Elektronik-Altgeräte und Umsetzung in nationales Recht müssen verbrauchte Elektrowerkzeuge getrennt gesammelt und einer umweltgerechten Wiederverwertung zugeführt werden.

13. Technische Daten

Erläuterungen zu den Angaben auf Seite 3.
Änderungen im Sinne des technischen Fortschritts vorbehalten.

P_1 = Nennaufnahmeleistung
 P_2 = Abgabeleistung
 I = Strom
 n_0 = Hubzahl bei Leerlauf
 s = Hublänge
 T_1 = max. Schnitttiefe (Holz)
 T_2 = max. Schnitttiefe (Metallprofile, Metallrohre)
 T_3 = max. Schnitttiefe (in NE-Metalle)
 T_4 = max. Schnitttiefe (in Stahlblech)
 T_5 = max. Schnitttiefe (NE-Metallprofile, NE-Metallrohre)
 m = Gewicht ohne Netzkabel
 Messwerte ermittelt gemäß EN 62841.

Maschine der Schutzklasse II
 ~ Wechselstrom

Die angegebenen technischen Daten sind toleranzbehaftet (entsprechend den jeweils gültigen Standards).



Emissionswerte

Diese Werte ermöglichen die Abschätzung der Emissionen des Elektrowerkzeugs und den Vergleich verschiedener Elektrowerkzeuge. Je nach Einsatzbedingung, Zustand des Elektrowerkzeuges oder der Einsatzwerkzeuge kann die tatsächliche Belastung höher oder geringer ausfallen. Berücksichtigen Sie zur Abschätzung Arbeitspausen und Phasen geringerer Belastung. Legen Sie aufgrund entsprechend angepasster Schätzwerte Schutzmaßnahmen für den Anwender fest, z.B. organisatorische Maßnahmen.

Schwingungsgesamtwert (Vektorsumme dreier Richtungen) ermittelt entsprechend EN 6284 1:

$a_{h, CW}$ = Schwingungsemissionswert
 (Sägen in Holz)

$K_{h, CW}$ = Unsicherheit (Schwingung)

Typische A-bewertete Schallpegel:

L_{pA} = Schalldruckpegel

L_{WA} = Schallleistungspegel

K_{pA}, K_{WA} = Unsicherheit

Beim Arbeiten kann der Geräuschpegel 80 dB(A) überschreiten.



Gehörschutz tragen!

Original Instructions

1. Declaration of Conformity

We, being solely responsible: Hereby declare that these sabre saws, identified by type and serial number *1), meet all relevant requirements of directives *2) and standards *3). Technical documents for *4) - see page 3.

2. Specified Use

The sabre saw is suitable for sawing wood, metals, plastics or similar materials such as hard rubber, fibre glass, etc.

Warranty claims apply only to a limited extent for applications with excessive wear (e.g. pallet construction/repair).

The user bears sole responsibility for any damage caused by inappropriate use.

Generally accepted accident prevention regulations and the enclosed safety information must be observed.

3. General Safety Instructions



For your own protection and for the protection of your power tool, pay attention to all parts of the text that are marked with this symbol!



WARNING – Reading the operating instructions will reduce the risk of injury.



WARNING Read all safety warnings and instructions. Failure to follow all safety warnings and instructions may result in electric shock, fire and/or serious injury.

Keep all safety instructions and information for future reference.

Pass on your power tool only together with these documents.

4. Special Safety Instructions

Hold the power tool by insulated gripping surfaces, when performing an operation where the cutting accessory may contact hidden wiring. Cutting accessory contacting a "live" wire may make exposed metal parts of the power tool "live" and could give the operator an electric shock.

Use clamps or another practical way to secure and support the workpiece to a stable platform. Holding the work by your hand or against the body leaves it unstable and may lead to loss of control.

Pull the plug out of the socket before making any adjustments, converting or servicing the machine. Always wear protective goggles, gloves, and sturdy shoes when working with this tool.

Wear ear protectors when working for long periods of time. High noise levels over a prolonged period of time may affect your hearing.

Ensure that the spot where you wish to work is free of **power cables, gas lines or water pipes** (e.g. using a metal detector).

Use only sharp, undamaged saw blades. Do not use saw blades that are cracked or that have changed their shape.

Always position the power cable so that it leads away from the back of the machine.

Always hold the machine with both hands on the intended handles, take a secure stance and concentrate on the work.

Always work with the guide attached.

When sawing, the guide must make secure contact with the workpiece.

When sawing water pipes, ensure that they do not contain any water.

Do not try to saw extremely small workpieces.

Keep hands well away from the sawing area and the saw blade. Do not reach underneath the workpiece.

Danger of injury due to the sharp saw blade.

Do not touch the moving saw blade!

Remove chips and similar material only with the machine at a standstill.

After stopping work, the saw blade may still be hot. Wear protective gloves.

Avoid inadvertent starts: always switch the tool off when the plug is removed from the mains socket or if there has been a power cut.

LED lights (6): Do not observe the LED radiation directly with optical instruments.



CAUTION Do not stare at operating lamp.

Reducing dust exposure:



WARNING - Some dust created by power sanding, sawing, grinding, drilling, and other construction activities contains chemicals known to cause cancer, birth defects or other reproductive harm. Some examples of these chemicals are:

- Lead from lead-based paints,
- Crystalline silica from bricks and cement and other masonry products, and
- Arsenic and chromium from chemically treated lumber.

Your risk from these exposures varies, depending on how often you do this type of work. To reduce your exposure to these chemicals: work in a well ventilated area, and work with approved safety equipment, such as those dust masks that are specially designed to filter out microscopic particles.

This also applies to dust from other materials such as some timber types (like oak or beech dust), metals, asbestos. Other known diseases are e.g. allergic reactions, respiratory diseases. Do not let dust enter the body.

Observe the relevant guidelines and national regulations for your material, staff, application and

place of application (e.g. occupational health and safety regulations, disposal).

Collect the particles generated at the source, avoid deposits in the surrounding area.

Use suitable accessories for special work. In this way, fewer particles enter the environment in an uncontrolled manner.

Use a suitable extraction unit.

Reduce dust exposure with the following measures:

- do not direct the escaping particles and the exhaust air stream at yourself or nearby persons or on dust deposits,
- use an extraction unit and/or air purifiers,
- ensure good ventilation of the workplace and keep clean using a vacuum cleaner. Sweeping or blowing stirs up dust.
- Vacuum or wash the protective clothing. Do not blow, beat or brush.

5. Overview

See page 2.

- 1 Trigger switch
 - 2 Locking button for continuous activation
 - 3 Thumbwheel for setting the maximum stroke rate *
 - 4 Slide switch for setting the pendulum action *
 - 5 Lever of the saw blade clamping fixture
 - 6 LED lights *
 - 7 Saw blade clamping fixture
 - 8 Saw blade (shaft shape: universal shaft)*
 - 9 Guide
 - 10 Button for setting the guide
 - 11 Front handle
 - 12 Rear handle
- * depending on equipment/not in scope of delivery

6. Assembly, Initial Operation, Setting



Before plugging in, check that the rated mains voltage and mains frequency, as stated on the type plate match your power supply.



Always install an RCD with a maximum trip current of 30 mA upstream.

6.1 Fitting and removing the saw blade

Danger of injury due to the sharp saw blade. After stopping work, the saw blade may still be hot. Wear protective gloves.



Pull the mains plug out of the socket.

For access to the saw blade quick-clamping device (2), adjust the guide (9) if required.

1. Fold the lever (5) of the saw blade clamping fixture upwards and hold.
2. Insert the saw blade (8) until the stop or remove.
3. Release the lever (5).
4. Check that the saw blade is securely seated.

Note: In case the saw blade ever brakes off and cannot be removed by hand from the saw blade

clamping fixture: Fold the lever (5) of the saw blade clamping fixture upwards and hold. Engage the tip of a saw blade in the broken section and pull it out. A fine-toothed metal saw blade is best suited for this task.

6.2 Setting the guide

The cutting depth can be limited by shifting the guide (9) (e.g. when sawing in front of a wall).

Occasionally shift the guide (9) to achieve even wear of the saw blade.

1. Press the button (10) and shift the guide (9) to the desired position.
2. Release the button (10) and shift the guide until it engages.



Check the guide (9) to ensure that it is securely fitted. It has to be engaged.

7. Use

7.1 Set pendulum action (SSEP 1400 MVT)

The pendulum action of the saw blade increases the sawing power (particularly in the case of soft materials such as wood and plastics). Furthermore, the pendulum motion reduces the stress applied to the saw blade, as it is raised when emerging from the workpiece.

Set the required pendulum motion using the adjustment lever (4).

Recommended setting values:

0 = pendulum motion is deactivated.

for thin material, fine cuts, tight curves

1 = for hard materials (e.g. steel, chipboard)

2 = for thick materials (e.g. wood, plastic)

3 = maximum pendulum motion for fast cuts (e.g. coniferous wood)

The best way to determine the ideal setting is through a practical trial.

7.2 Setting maximum speed (SSEP 1400 MVT)

Set the machine to maximum speed using the setting wheel (3). This can also be done during operation.

Recommended setting values:

Wood = **6**

Light bricks = **5 - 6**

soft, unalloyed steel = **3 - 4**

Aluminium..... = **3 - 5**

Plastic = **1 - 4**

Stainless steel = **1 - 2**

The best way to determine the ideal setting is through a practical trial.

7.3 On/Off switch, continuous activation



Avoid inadvertent starts: always switch the tool off when the plug is removed from the mains socket or if there has been a power cut.

Switching on: Press the trigger switch (1). The stroke rate can be changed by pressing in the trigger.

Switching off: Release the trigger switch (1).

Continuous operation: The trigger switch (1) can be locked using the lock button (2) for continuous operation. Press the trigger switch (1) again to stop the machine.

 In continuous operation, the machine continues running if it is forced out of your hands. Therefore always hold the machine with both hands using the handle provided, stand securely and concentrate.

7.4 Working Directions

Sawing:

Use a saw blade geared to the material to be sawn. SSEP 1400 MVT: Set pendulum motion according to the applications.

Adapt the stroke rate to the material to be sawn. SSEP 1400 MVT: Set maximum stroke rate according to the applications.

Press the machine with the guide (9) against the workpiece. Switch on the machine, and only then guide the saw blade against the workpiece.

Do not make contact with any objects or with the ground with the moving saw blade (danger of recoil!)

Avoid excessive pressure on the saw blade (particularly in the case of long saw blades).

If the saw blade jams, turn the machine off immediately. Widen the sawn gap slightly with a suitable tool and take out the machine.

After completing the sawing cut, switch off the machine and only take it out of the sawn gap to place it down once the saw blade has come to a standstill (danger of recoil).

Plunge cuts:

Plunge cuts may only be made in soft materials such as wood or plastic. Only use short saw blades. Hold the machine with both hands at the intended handles, take a secure stance and concentrate on the work.

 Set the adjustment lever (4) to the "0" position (pendulum motion is deactivated).

See illustration B, page 2:

The machine is pressed with the edge of the guide (9) against the workpiece. The saw blade does not make contact with the workpiece. Switch on the machine. The corner of the guide serves as a pivot point around which the machine is slowly aligned, whereby the saw blade cuts into the workpiece.

7.5 Sawing close to the wall

 Set the adjustment lever (4) to the "0" position (pendulum motion is deactivated).

See illustration D, page 2.

When sawing near the wall, the saw blade can be put into the saw blade clamping fixture with the teeth pointing upwards (contrary to the normal working position). Ensure that the pendulum action is deactivated.

8. Tips and Tricks

To saw tight curves: Use narrow saw blades.

Sawing metal: To increase the life of the saw blades, apply cooling lubricant (cooling lubricant rod 6.23443) along the cutting line.

9. Maintenance

On a regular basis, use compressed air to blow out the machine through the rear ventilation slots.

Regularly clean the saw blade quick-clamping fixture (2) and blow out with compressed air. Do not oil or grease.

10. Accessories

Use only genuine Metabo accessories.

Use only accessories which fulfil the requirements and specifications listed in these operating instructions.

See www.metabo.com or the catalogue for a complete range of accessories.

11. Repairs

 Repairs to electrical tools must ONLY be carried out by qualified electricians!

A defective mains cable must only be replaced with a special, original mains cable from metabo, which is available only from the Metabo service.

Contact your local Metabo representative if you have Metabo power tools requiring repairs. See www.metabo.com for addresses.

You can download a list of spare parts from www.metabo.com.

12. Environmental Protection

Observe national regulations on environmentally compatible disposal and on the recycling of disused machines, packaging and accessories.

Packaging materials must be disposed of according to their labelling in accordance with municipal guidelines. Further information can be found at www.metabo.com in the "Service" section.

 Only for EU countries: Never dispose of power tools in your household waste! Used power tools must be collected separately and handed in for environmentally compatible recycling in accordance with European Directive 2012/19/EU on waste electrical and electronic equipment and its implementation in national legal systems.

13. Technical Data

Explanatory notes on the specifications on page 3. Changes due to technological progress reserved.

P₁ = Rated input power
P₂ = Power output

I	= Current
n_0	= Stroke rate at idle speed
s	= Stroke length
T_1	= max. cutting depth (wood)
T_2	= max. cutting depth (metal profiles, metal pipes)
T_3	= max. cutting depth (in NF-metals)
T_4	= max. cutting depth (in sheet steel)
T_5	= max. cutting depth (NF-metal profiles, NF metal pipes)
m	= Weight without mains cable

Measured values determined in conformity with EN 62841.

 Machine in protection class II

~ AC Power

The technical specifications quoted are subject to tolerances (in compliance with the relevant valid standards).

Emission values

These values make it possible to assess the emissions from the power tool and to compare different power tools. The actual load may be higher or lower depending on the operating conditions, the condition of the power tool or the accessories. Please allow for breaks and periods when the load is lower for assessment purposes. Arrange protective measures for the user e.g. organisational measures based on the adjusted estimates.

Vibration total value (vector sum of three directions) determined in accordance with EN 62841:

$a_{h,CW}$ = Vibration emission value
(Sawing in wood)

$K_{h,CW}$ = Uncertainty (vibration)

Typical A-effective perceived sound levels:

L_{pA} = sound-pressure level

L_{WA} = Acoustic power level

K_{pA}, K_{WA} = Uncertainty

During operation the noise level can exceed 80 dB(A).

 **Wear ear protectors!**

Notice originale

1. Déclaration de conformité

Nous déclarons sous notre seule responsabilité, que ces scies sabres, identifiées par le type et le numéro de série *1), sont conformes à toutes les prescriptions applicables des directives *2) et normes *3). Documents techniques pour *4) - voir page 3.

2. Utilisation conforme

La scie-sabre est prévue pour scier du bois, des métaux, des matières plastiques et des matières assimilées, telles que le caoutchouc dur, le plastique à renfort de verre, etc.

Pour les applications entraînant une usure particulièrement importante (par ex. construction/réparation de palettes), les prestations de garantie sont limitées.

L'utilisateur est entièrement responsable de tous les dommages résultant d'une utilisation non conforme.

Il est impératif de respecter les consignes générales de prévention contre les accidents ainsi que les consignes de sécurité ci-jointes.

3. Consignes générales de sécurité



Pour des raisons de sécurité et afin de protéger l'outil électrique, respecter les passages de texte marqués de ce symbole !



AVERTISSEMENT – Lire la notice d'utilisation afin d'éviter tout risque de blessure.



AVERTISSEMENT – Lire tous les avertissements de sécurité, les instructions, les illustrations et les spécifications fournis avec cet outil électrique. Ne pas suivre les instructions énumérées ci-dessous peut provoquer un choc électrique, un incendie et/ou une blessure sérieuse.

Conserver tous les avertissements et toutes les instructions pour pouvoir s'y reporter ultérieurement. Remettre l'outil électrique uniquement accompagné de ces documents.

4. Consignes de sécurité particulières

Lors de travaux où l'outil électrique risque de rencontrer des câbles électriques cachés, tenir la machine par les surfaces isolées de la poignée. Le contact avec un câble électrique sous tension peut mettre les parties métalliques de l'appareil sous tension et peut entraîner une électrocution.

Fixer et bloquer la pièce à l'aide de serre-joints ou d'un moyen similaire sur un support stable.

Si la pièce est tenue uniquement par la main ou contre son corps, celle-ci reste instable, ce qui peut conduire à une perte de contrôle.

Débrancher la fiche de la prise de courant avant toute opération de réglage, de changement d'accessoire ou de maintenance.

Portez toujours des lunettes de protection, des gants de travail et des chaussures de sécurité lorsque vous travaillez avec votre machine.

Pour des travaux de longue durée, le port de protège-oreilles est nécessaire. Des nuisances acoustiques intenses et prolongées peuvent provoquer une perte d'audition.

Vérifiez que l'endroit où vous allez intervenir ne comporte **aucune conduite électrique, d'eau ou de gaz** (par ex. à l'aide d'un détecteur de métaux).

Utiliser uniquement des lames de scie intactes et bien aiguisées. Ne jamais utiliser des lames fendillées ou déformées.

Toujours diriger le câble d'alimentation vers l'arrière de la machine.

Toujours tenir la machine avec les deux mains au niveau des poignées, adopter une position stable et travailler de manière concentrée.

Toujours travailler avec la butée fixée.

Lors du sciage, la butée doit être fermement appliquée contre la pièce.

Avant de scier une conduite d'eau, toujours vérifier qu'elle est bien vide.

N'essayez pas de découper des pièces de trop petite taille.

Ne jamais introduire les mains dans la zone de sciage et ne pas toucher la lame de scie. Ne pas placer la main sous la pièce à scier.

Risque de blessure par la lame de scie très tranchante.

Ne pas toucher la lame lorsqu'elle est en mouvement !

Éliminer uniquement les sciures de bois et autres lorsque la machine est à l'arrêt.

La lame de scie peut être chaude à la fin du sciage. Porter des gants de protection.

Éviter les démarrages intempestifs : l'outil doit toujours être arrêté lorsque le connecteur est retiré de la prise ou après une coupure de courant.

Lampe à LED (6) : Ne pas regarder directement dans le faisceau des LED avec des instruments optiques.



ATTENTION Ne pas regarder dans la lumière.

Réduction de la pollution aux particules fines :



AVERTISSEMENT - Certaines poussières produites par le ponçage électrique, le sciage, le meulage, le perçage et d'autres activités de

construction contiennent des agents chimiques qui causent des cancers, des anomalies congénitales ou d'autres dangers pour la reproduction. Voici quelques exemples de tels agents chimiques :

- Le plomb des peintures à base de plomb,
- La silice cristalline des briques, du ciment et d'autres produits de maçonnerie, et
- L'arsenic et le chrome du bois d'œuvre traité chimiquement.

Les conséquences de telles expositions varient en fonction de la fréquence à laquelle vous faites ce type de travail. Pour réduire votre exposition à ces agents chimiques, travaillez dans un endroit bien ventilé et utilisez des équipements de protection agréés, tels que les masques de protection contre la poussière qui sont conçus spécialement pour filtrer les particules microscopiques.

Cela vaut également pour les poussières d'autres matériaux, comme par exemple certains types de bois (comme la poussière de chêne ou de hêtre), de métaux et l'amiante. D'autres maladies connues incluent par exemple les réactions allergiques et les affections des voies respiratoires. Il est souhaitable que le corps n'absorbe pas ces poussières.

Respectez les directives et les dispositions locales applicables au matériau, au personnel, à l'application et au lieu d'utilisation (par exemple directives en matière de sécurité au travail, élimination des déchets).

Collecter les particules émises sur le lieu d'émission et éviter les dépôts dans l'environnement.

Utiliser des accessoires adaptés pour les travaux spécifiques. Cela permet d'éviter l'émission incontrôlée de particules dans l'environnement.

Utiliser un système d'aspiration des poussières adapté.

Réduire l'émission de poussières en :

- évitant d'orienter les particules sortantes et l'air d'échappement de la machine vers vous ou vers des personnes se trouvant à proximité ou vers des dépôts de poussière,
- utilisant un système d'aspiration et/ou un purificateur d'air,
- aérant convenablement le lieu de travail et en l'aspirant pour le maintenir propre. Balayer ou souffler les poussières les fait tourbillonner.
- Aspirer ou laver les vêtements de protection. Ne pas les souffler, les battre, ni les brosser.

5. Vue d'ensemble

Voir page 2.

- 1 Gâchette
- 2 Bouton de blocage pour le fonctionnement en continu
- 3 Molette de réglage de la vitesse maximale *
- 4 Interrupteur à coulisse pour le réglage du mouvement pendulaire *
- 5 Levier du serre-lame
- 6 Voyant LED *
- 7 Serre-lame
- 8 Lame de scie (forme de la tige : tige universelle)*

9 Butée

10 Touche pour le réglage de la butée

11 Poignée avant

12 Poignée arrière

* suivant version/non compris dans la fourniture

6. Montage, mise en marche, réglage



Avant la mise en service, comparez si la tension secteur et la fréquence secteur indiquées sur la plaque signalétique correspondent aux caractéristiques du réseau de courant.



Montez toujours un interrupteur de protection contre les courants de court-circuit (RCD) avec un courant de déclenchement max. de 30 mA en amont.

6.1 Montage, retrait de la lame de scie



Risque de blessure par la lame de scie très tranchante. La lame de scie peut être chaude à la fin du sciage. Porter des gants de protection.



Retirer la fiche de la prise de courant.

Afin de pouvoir accéder au dispositif de serrage rapide de la lame (2), déplacer si nécessaire la butée (9) si nécessaire.

1. Rabattre le levier (5) du serre-lame vers le haut et le maintenir dans cette position.
2. Insérer la lame de scie (8) jusqu'à la butée ou la retirer.
3. Lâcher le levier (5).
4. Contrôler si la lame est correctement insérée.

Remarque : Si la lame de scie se casse et ne peut pas être retirée manuellement du dispositif de serrage rapide de la lame : Rabattre le levier (5) du serre-lame vers le haut et le maintenir dans cette position. Accrocher la pièce cassée à l'aide d'une pointe de lame de scie pour pouvoir l'extraire. Le mieux est de se servir d'une lame de scie à métaux.

6.2 Réglage de la butée

La profondeur de coupe peut être limitée en déplaçant la butée (9) (p. ex. en cas de sciage d'un objet devant un mur).

Déplacer de temps en temps la butée (9), afin d'obtenir une usure homogène de la lame de scie.

1. Presser la touche (10) et déplacer la butée (9) dans la position souhaitée.
2. Relâcher la touche (10), déplacer la butée jusqu'à ce qu'elle s'encliquette.



Contrôler la bonne fixation de la butée (9). Elle doit être encliquetée.

7. Utilisation

7.1 Régler le mouvement pendulaire (SSEP 1400 MVT)

Grâce au mouvement pendulaire de la lame, la performance au sciage est nettement améliorée (en particulier sur des matériaux tendres comme le bois ou les matières plastiques). De plus, le mouvement

pendulaire préserve la lame de la scie puisque celle-ci est décollée de la pièce lors du mouvement de recul.

Régler le mouvement pendulaire souhaité à l'aide de l'interrupteur à coulisse (4).

Valeurs de réglage recommandées :

- 0 = le mouvement pendulaire est désactivé.
pour les matériaux fins, les coupes fines, les courbes étroites
- 1 = pour les matériaux durs (par ex. l'acier, les panneaux de particules)
- 2 = pour les matériaux épais (par ex. le bois, le plastique)
- 3 = mouvement pendulaire maximal
pour des coupes rapides (par ex. bois de résineux)

Pour savoir quel réglage sera optimal, le mieux est de faire un essai pratique.

7.2 Régler la vitesse maximale (SSEP 1400 MVT)

Régler la vitesse maximale sur la molette (3). Ceci est également possible pendant le fonctionnement.

Valeurs de réglage recommandées :

Bois	= 6
Pierres de construction légère	= 5 - 6
Acier tendre, non allié	= 3 - 4
Aluminium	= 3 - 5
Plastique	= 1 - 4
Acier	= 1 - 2

Pour savoir quel réglage sera optimal, le mieux est de faire un essai pratique.

7.3 Marche/arrêt, fonctionnement en continu

 Évitez les démarrages intempestifs : éteignez toujours l'outil avant de retirer la fiche de la prise ou en cas de coupure de courant.

Mise en marche : Appuyer sur la gâchette (1). La vitesse peut être modifiée par une pression sur la gâchette.

Arrêt : relâcher la gâchette (1).

Fonctionnement en continu : pour permettre le fonctionnement en continu, la gâchette (1) peut être bloquée avec le bouton de blocage (2) pour le fonctionnement en continu. Pour arrêter l'outil, appuyer à nouveau sur la gâchette (1).

 Lorsque l'outil est en position de fonctionnement en continu, il continuera de tourner s'il vous échappe des mains. Toujours tenir l'outil avec les deux mains au niveau de la poignée, veiller à un bon équilibre et travailler de manière concentrée.

7.4 Consignes pour le travail

Sciage :

Utiliser une lame adaptée au matériau à scier.

SSEP 1400 MVT : Régler le mouvement pendulaire en fonction de l'application.

Adapter la vitesse au matériau à scier.

SSEP 1400 MVT : Régler la vitesse maximale en fonction de l'application.

Appliquer la machine contre la pièce en prenant appui sur la butée (9). Mettre l'outil en route avant d'attaquer la pièce avec la lame de scie.

Tant que la lame de scie est en mouvement, éviter de toucher des objets ou le sol (risque de rebonds !).

Éviter d'appliquer une pression trop forte sur la lame de scie (notamment sur les longues lames).

En cas de blocage de la lame, immédiatement arrêter la machine. Écarter légèrement la fente sciée avec un outil adapté, puis sortir la machine.

Après avoir terminé la coupe, arrêter la machine et ne la sortir de la fente et la poser qu'une fois la lame arrêtée (risque de rebond).

Coupes plongeantes :

Les coupes plongeantes sont réservées aux matériaux tendres, du type bois ou plastique. Utiliser exclusivement des lames de scie courtes.

Tenir l'outil avec les deux mains au niveau des poignées, veiller à un bon équilibre et travailler de manière concentrée.

 Régler l'interrupteur à coulisse (4) sur la position « 0 » (le mouvement pendulaire est désactivé).

Voir figure B, page 2 :

La machine est appliquée contre la pièce avec bord de la butée (9). Il n'y a pas de contact entre la lame de scie et la pièce. Mettre l'outil en route. Le coin de la butée sert de pivot autour duquel l'outil est peu à peu redressé tandis que la lame de scie plonge dans la pièce.

7.5 Sciage près du mur

 Régler l'interrupteur à coulisse (4) sur la position « 0 » (le mouvement pendulaire est désactivé).

Voir figure D, page 2.

Pour scier près des murs, vous pouvez insérer la lame de scie dans le serre-lame avec les dents vers le haut (inverse de la position normale). Veillez à ce que le mouvement pendulaire soit désactivé.

8. Trucs et astuces

Si vous voulez scier avec un tracé en courbe serrée : utilisez des lames de scie fines.

Pour scier des métaux : l'application d'un réfrigérant lubrifiant (bâton réfrigérant lubrifiant réf. 6.23443) le long de la ligne de coupe permet d'allonger la durée de vie des lames.

9. Maintenance

Régulièrement nettoyer la machine en soufflant de l'air comprimé à travers les fentes d'aération situées à l'arrière.

Régulièrement nettoyer le dispositif de serrage rapide de la lame (2) et le souffler à l'air comprimé. N'appliquer ni huile ni graisse.

10. Accessoires

Utilisez uniquement des accessoires originaux Metabo.

Utiliser exclusivement des accessoires, qui sont conformes aux exigences et aux données caractéristiques indiquées dans la présente notice d'utilisation.

Gamme d'accessoires complète, voir www.metabo.com ou catalogue.

n_0	= vitesse à vide
s	= longueur de course
T_1	= profondeur de coupe max. (bois)
T_2	= profondeur de coupe max. (profils métalliques, tubes métalliques)
T_3	= profondeur de coupe max. (métaux non ferreux)
T_4	= profondeur de coupe max. (tôle d'acier)
T_5	= profondeur de coupe max. (profils métalliques non ferreux, tubes métalliques non ferreux)
m	= poids sans câble d'alimentation

Valeurs de mesure calculées selon EN 62841.

-  Machine de classe de protection II
 ~ courant alternatif

Les caractéristiques techniques indiquées sont soumises à tolérance (selon les normes en vigueur correspondantes).

Valeurs d'émission

Ces valeurs permettent l'estimation des émissions de l'outil électrique et la comparaison entre différents outils électriques. Selon les conditions d'utilisation, l'état de l'outil électrique ou les accessoires utilisés, la sollicitation réelle peut plus ou moins varier. Pour l'estimation, tenez compte des pauses de travail et des phases de sollicitation moindres. Définissez des mesures de protection pour l'utilisateur sur la base des valeurs estimatives adaptées en conséquence, p. ex. mesures organisationnelles.

Valeur totale de vibration (somme des vecteurs des trois directions) définie selon la norme EN 62841 :

$a_{h,CW}$ = valeur d'émission vibratoire (sciage dans le bois)

$K_{h,CW}$ = incertitude (vibration)

Niveaux sonores types A évalués :

L_{pA} = niveau de pression acoustique

L_{WA} = niveau de puissance acoustique

K_{pA}, K_{WA} = incertitude

Pendant le fonctionnement, il se peut que le niveau sonore dépasse les 80 dB(A).

 **Portez des protège-oreilles !**

11. Réparations

 Les travaux de réparation sur les outils électriques peuvent uniquement être effectués par un électricien !

Un câble d'alimentation défectueux peut uniquement être remplacé par un câble d'alimentation spécial de la marque Metabo disponible auprès du service après-vente Metabo.

Pour toute réparation sur un outil Metabo, contactez le représentant Metabo. Voir les adresses sur www.metabo.com.

Les listes des pièces détachées peuvent être téléchargées sur www.metabo.com.

12. Protection de l'environnement

Suivez les réglementations nationales concernant l'élimination écologique et le recyclage des machines, des emballages et des accessoires.

Les matériaux d'emballage doivent être mis au rebut selon les directives locales, conformément à leur marquage. Vous trouverez de plus amples informations à ce sujet sur www.metabo.com dans la rubrique Service.



 Uniquement pour les pays de l'UE : Ne jetez pas les appareils électriques dans les ordures ménagères ! Conformément à la directive européenne 2012/19/EU relative aux déchets d'équipements électriques ou électroniques (DEEE), et à sa transposition dans la législation nationale, les appareils électriques doivent être collectés séparément et soumis à un recyclage respectueux de l'environnement.

13. Caractéristiques techniques

Commentaires sur les indications de la page 3. Sous réserve de modifications résultant de progrès techniques.

P_1	= puissance absorbée
P_2	= puissance débitée
I	= courant

Originele gebruiksaanwijzing

1. Conformiteitsverklaring

Wij verklaren op eigen en uitsluitende verantwoording dat: deze sabelzagen, geïdentificeerd door type en serienummer *1), voldoen aan alle relevante bepalingen van de richtlijnen *2) en normen *3), technische documentatie bij *4) - zie pagina 3.

2. Beoogd gebruik

De sabelzaag is geschikt voor het zagen van hout, metaal, kunststof en soortgelijke materialen als hardrubber, fiberglas, etc.

Bij gebruik met een excessieve slijtage (bijv. palletbouw-/reparatie) is de garantie slechts beperkt geldig.

Alleen de gebruiker is aansprakelijk voor schade door oneigenlijk gebruik.

De algemeen erkende ongevalpreventievoorschriften en de bijgevoegde veiligheidsinstructies moeten in acht worden genomen.

3. Algemene veiligheidsinstructies



Let ter bescherming van uzelf en de machine op de met dit symbool aangegeven passages!



WAARSCHUWING – Lees de gebruiksaanwijzing om het risico van letsel te verminderen.



WAARSCHUWING – Lees alle veiligheidswaarschuwingen, aanwijzingen, afbeeldingen en specificaties die bij dit elektrische gereedschap worden geleverd. *Als de hieronder vermelde aanwijzingen niet worden opgevolgd, kan dit een elektrische schok, brand en/of ernstig letsel tot gevolg hebben.*

Bewaar alle waarschuwingen en aanwijzingen voor toekomstig gebruik. Geef uw elektrisch gereedschap alleen met deze documenten aan anderen door.

4. Speciale veiligheidsvoorschriften

Houd het elektrisch gereedschap vast aan de geïsoleerde greepvlakken wanneer u werkzaamheden uitvoert, waarbij het inzetgereedschap verborgen stroomleidingen kan raken.

Door het contact met een onder spanning staande leiding kunnen ook metalen onderdelen van het apparaat onder spanning worden gezet, met een elektrische schok als mogelijk gevolg.

Bevestig het werkstuk en zet het met klemmen of op andere wijze vast op een stabiele onder-

grond. Wanneer u het werkstuk alleen met de hand vasthoudt of tegen uw lichaam houdt, blijft het instabiel, hetgeen verlies van controle tot gevolg kan hebben.

De stekker uit het stopcontact halen voordat er instellings-, ombouw- of onderhoudswerkzaamheden worden uitgevoerd.

Draag altijd een veiligheidsbril, werkhandschoenen en stevig schoeisel wanneer u met de machine werkt.

Draag gehoorbescherming als gedurende lange tijd met de machine gewerkt wordt.

Langdurige blootstelling aan een hoger geluidsniveau kan tot beschadiging van het gehoor leiden.

Zorg er (bijv. met behulp van een metaaldetector) voor dat zich op de plaats die bewerkt moet worden, **geen stroom-, water- of gasleidingen** bevinden.

Alleen scherpe, onbeschadigde zaagbladen gebruiken. Geen vervormde of gescheurde zaagbladen gebruiken.

Het netsnoer dient altijd achter de machine te worden weggeleid.

Houd de machine altijd met beide handen aan de hiervoor bestemde handgrepen vast, zorg ervoor dat u stevig staat en werk geconcentreerd.

Alleen werken wanneer de aanslag is aangebracht.

De aanslag moet bij het zagen stevig op het werkstuk liggen.

Zorg er bij het zagen van waterleidingen voor dat deze geen water bevatten.

Probeer niet om extreem kleine werkstukken te zagen.

Kom met uw handen niet binnen het zaagbereik of aan het zaagblad. Kom met uw handen niet onder het werkstuk.

Gevaar voor letsel door scherp zaagblad.

Pak nooit een bewegend zaagblad vast! Verwijder spaanders en dergelijke uitsluitend bij een uitgeschakelde en stilstaande machine.

Het zaagblad kan na het zagen heet zijn. Draag veiligheidshandschoenen.

Voorkom dat de machine onbedoeld wordt gestart: schakel de machine altijd uit wanneer de stekker uit het stopcontact wordt getrokken of wanneer er een stroomonderbreking optreedt.

LED-lamp (6): Bekijk LED-straling niet direct met optische instrumenten.



LET OP Niet in de brandende lamp staren.

De stofbelasting verminderen:



WAARSCHUWING - Sommige stofdeeltjes die worden geproduceerd bij het schuren, zagen, slijpen, boren en ander werk bevatten chemicaliën waarvan bekend is dat ze kanker, geboortefwijkingen of andere reproductieve

schade kunnen veroorzaken. Enkele voorbeelden van deze chemicaliën zijn:

- lood van gelode verf,
 - mineraalstof van bakstenen, cement en andere metselwerkmaterialen, en
 - arseen en chroom uit chemisch behandeld hout.
- Het risico dat u hierbij loopt varieert, afhankelijk van hoe vaak u met dit soort werk bezig bent. Om de blootstelling aan deze chemicaliën te verminderen: Werk in een goed geventileerde ruimte en werk met goedgekeurde persoonlijke beschermingsmiddelen zoals stofmaskers die speciaal zijn ontwikkeld voor het filteren van microscopische deeltjes.

Dit geldt ook voor stof van andere materialen, zoals sommige houtsoorten (zoals eiken- of beukenstof), metalen, asbest. Andere bekende ziekten zijn bijvoorbeeld allergische reacties, aandoeningen van de luchtwegen. Laat geen stof in uw lichaam komen.

Neem de richtlijnen en nationale voorschriften in acht die van toepassing zijn op uw materiaal, personeel, toepassing en locatie (bijv. gezondheids- en veiligheidsvoorschriften, verwijdering).

Verzamel de ontstane deeltjes op de plaats waar deze ontstaan, voorkom dat deze neerslaan in de omgeving.

Gebruik voor speciale werkzaamheden geschikt toebehoor. Daardoor komen slechts weinig deeltjes ongecontroleerd in de omgeving terecht.

Gebruik een geschikte stofafzuiging.

Verminder de stofbelasting door:

- de vrijkomende deeltjes en de af te voeren luchtstroom van de machine niet op de gebruiker zelf of in de buurt aanwezige personen of op neergeslagen stof te richten,
- een afzuiginstallatie en/of een luchtfilter te gebruiken,
- de werkplek goed te ventileren en door te stofzuigen schoon te houden. Vegen of blazen verwelt het stof op.
- Zuig of was de beschermende kleding. Niet uitblazen, uitslaan of uitborstelen.

5. Overzicht

Zie pagina 2.

- 1 Drukschakelaar
- 2 Vergrendelknop voor continue inschakeling
- 3 Stelknop voor het instellen van de maximale slagfrequentie *
- 4 Schuifschakelaar voor het instellen van de pendelbeweging *
- 5 Hendel van de zaagblad-spaninrichting
- 6 LED-lampje *
- 7 Zaagblad-spaninrichting
- 8 Zaagblad (schachtvorm: universele schacht)*
- 9 Aanslag
- 10 Toets voor het instellen van de aanslag
- 11 Voorste handgreep
- 12 Achterste handgreep

* afhankelijk van de uitrusting/niet in de omvang van de levering

6. Montage, Inbedrijfstelling, instellen

 Vergelijk voor de ingebruikname, of de op het typeplaatje aangegeven spanning en frequentie overeenkomen met de gegevens van uw stroomnet.

 Schakel altijd een aardlekschakelaar (RCD) met een max. aanspreekstroom van 30 mA voor de machine.

6.1 Zaagblad inzetten, uitnemen

 Gevaar voor letsel door scherp zaagblad. Het zaagblad kan na het zagen heet zijn. Draag veiligheidshandschoenen.

 Trek de stekker uit het stopcontact.

Stel zo nodig de aanslag (9) anders in om toegang tot de zaagblad-spaninrichting (2) te verkrijgen.

1. Hendel (5) van de zaagblad-spaninrichting naar boven zwenken en vasthouden.
2. Zaagblad (8) tot aan de aanslag inbrengen of uitnemen.
3. Hendel (5) loslaten.
4. Controleren of het zaagblad goed is bevestigd.

Aanwijzing: Mocht het zaagblad zijn afgebroken en niet met de hand uit de zaagblad-snelspaninrichting kunnen worden verwijderd: Hendel (5) van de zaagblad-spaninrichting naar boven zwenken en vasthouden. Haak vervolgens de punt van een zaagblad aan het afgebroken deel aan en trek het uit de snelspaninrichting. Een fijntandig metalen zaagblad is hiervoor het meest geschikt.

6.2 Aanslag instellen

Door de aanslag (9) te verschuiven, kan de zaagdiepte worden begrensd (bijv. bij het zagen voor een wand).

Verschuif de aanslag (9) af en toe om ervoor te zorgen dat het zaagblad gelijkmatig afslijft.

1. De toets (10) indrukken en de aanslag (9) in de gewenste positie schuiven.
2. De toets (10) loslaten en de aanslag verschuiven tot hij vast klikt.

 Controleer of de aanslag (9) goed vastzit. Hij moet zijn vast geklikt.

7. Gebruik

7.1 Pendelbeweging instellen (SSEP 1400 MVT)

Door de pendelbeweging van het zaagblad wordt de zaagprestatie beter (in het bijzonder bij zacht materiaal zoals hout en kunststof). Bovendien wordt bij een pendelbeweging het zaagblad ontzien, omdat het bij de terugloop van het werkstuk wordt afgenomen.

nl NEDERLANDS

Met de schuifschakelaar (4) de gewenste pendelbeweging instellen.

Aanbevolen instelwaarden:

0 = Pendelbeweging is uitgeschakeld.

voor dun materiaal, fijne sneden, nauwe bochten

1 = voor harde materialen (bijv. staal, spaanplaat)

2 = voor dikke materialen (bijv. hout, plastic)

3 = maximale pendelbeweging

voor snelle sneden (bijv. naaldhout)

De optimale instelling is het beste vast te stellen door deze in de praktijk uit te proberen.

7.2 Maximale slagfrequentie instellen (SSEP 1400 MVT)

De maximale slagfrequentie met de stelknop (3) instellen. Dit is ook tijdens het gebruik mogelijk.

Aanbevolen instelwaarden:

Hout = **6**

Lichte bouwstoffen = **5 - 6**

Zacht, niet-gelegeerd staal = **3 - 4**

Aluminium = **3 - 5**

Plastic = **1 - 4**

Edelstaal = **1 - 2**

De optimale instelling is het beste vast te stellen door deze in de praktijk uit te proberen.

7.3 In-/uitschakelen, continue inschakeling

 Voorkom onverhoeds starten: De machine altijd uitschakelen wanneer de stekker uit het stopcontact wordt gehaald of wanneer zich een stroomonderbreking heeft voorgedaan.

Inschakelen: Drukschakelaar (1) drukken. De slagfrequentie kan met de drukschakelaar worden veranderd.

Uitschakelen: Laat de drukschakelaar (1) los.

Continue inschakeling: Voor de continue inschakeling kan de ingedrukte drukschakelaar (1) met de vergrendelknop (2) worden vastgezet. Om de machine uit te schakelen, de drukschakelaar (1) opnieuw indrukken.

 Bij continue inschakeling draait de machine verder wanneer hij uit de hand wordt getrokken. Houd de machine daarom altijd met beide handen aan de handgreep vast, zorg ervoor dat u stevig staat en werk geconcentreerd.

7.4 Tips voor het werk

Zagen:

Gebruik een zaagblad dat is afgestemd op het te zagen materiaal.

SSEP 1400 MVT: Pendelbeweging instellen aan de hand van de toepassing.

Pas de slagfrequentie aan het te zagen materiaal aan. SSEP 1400 MVT: Maximale slagfrequentie instellen aan de hand van de toepassing.

Druk de machine met de aanslag (9) tegen het werkstuk aan. Schakel de machine eerst in en breng het zaagblad pas daarna in contact met het werkstuk.

Zorg ervoor dat u met een bewegend zaagblad niet tegen voorwerpen of de grond aankomt (terugslaggevaar!)

Vorkom overmatige druk op het zaagblad (in het bijzonder bij lange zaagbladen).

Schakel direct de machine uit wanneer het zaagblad vast komt te zitten. Maak de zaagvoeg met een daarvoor geschikt gereedschap iets wijder en haal de machine uit de opening.

Schakel de machine na voltooiing van de zaagsnede uit. De machine mag pas uit de zaagvoeg worden gehaald en weggezet, wanneer het zaagblad tot stilstand is gekomen (terugslaggevaar).

Invalzaagsnedes:

Invalzaagsnedes mogen alleen in zacht materiaal zoals hout of plastic worden uitgevoerd. Gebruik alleen korte zaagbladen.

Houd de machine met beide handen aan de hiervoor bestemde handgrepen vast, zorg ervoor dat u stevig staat en werk geconcentreerd.

 Schuifschakelaar (4) op stand "0" instellen (pendelbeweging is uitgeschakeld).

Zie afbeelding B, pagina 2:

De machine wordt met de rand van de aanslag (9) tegen het werkstuk aangedrukt. Het zaagblad komt niet in aanraking met het werkstuk. Machine inschakelen. De hoek van de aanslag dient als draaipunt, waaromheen de machine langzaam wordt opgericht, terwijl het zaagblad in het werkstuk zaagt.

7.5 Zagen nabij de wand

 Schuifschakelaar (4) op stand "0" instellen (pendelbeweging is uitgeschakeld).

Zie afbeelding D, pagina 2.

Voor het zagen dichtbij de muur kunt u het zaagblad met de tanden naar boven (omgekeerd van de normale werkpositie) in de zaagblad-spanrichting plaatsen. Zorg ervoor, dat de pendelbeweging is uitgeschakeld.

8. Handige tips

Voor het zagen van nauwe bochten: gebruik smalle zaagbladen.

Voor het zagen van metaal: Breng langs de zaagsnede een koelsmeermiddel (koelsmeerstift 6.23443) aan om de levensduur van de zaagbladen te verlengen.

9. Onderhoud

De machine regelmatig via de achterste ventilatiesleuven met perslucht doorblazen.

De zaagblad-snelspanrichting (2) regelmatig reinigen en met perslucht doorblazen. Niet oliën of invetten.

10. Toebehoren

Gebruik alleen origineel Metabo toebehoor.

Gebruik alleen toebehoor dat voldoet aan de in deze gebruiksaanwijzing genoemde eisen en kenmerken.

Compleet toebehorenprogramma, zie www.metabo.com of de catalogus.

11. Reparatie

 Reparaties aan elektrisch gereedschap mogen uitsluitend door een erkende elektricien worden uitgevoerd!

Een defecte stroomkabel mag alleen worden vervangen door een speciale, originele beschermde stroomkabel van Metabo. Dit is verkrijgbaar via de Metabo Service.

Neem voor elektrisch gereedschap van Metabo dat gerepareerd dient te worden contact op met uw Metabo-vertegenwoordiging. Zie voor adressen www.metabo.com.

Lijsten met reserveonderdelen kunt u via www.metabo.com downloaden.

12. Milieubescherming

Neem de nationale voorschriften in acht voor een milieuvriendelijke verwijdering en de recycling van afgedankte machines, verpakkingen en toebehoren.

Verpakkingsmateriaal moet overeenkomstig hun codering volgens de gemeentelijke richtlijnen worden afgevoerd. Meer informatie vindt u op www.metabo.com onder Service

 Uitsluitend voor EU-landen: Geef uw elektrisch gereedschap nooit met het huisvuil mee! Volgens de Europese richtlijn 2012/19/EU inzake gebruikte elektrische en elektronische apparaten en de vertaling hiervan in de nationale wetgeving dienen oud elektrisch gereedschap gescheiden te worden ingezameld en op milieuvriendelijke wijze te worden afgevoerd.

13. Technische gegevens

Toelichting op de gegevens van pagina 3. Wijzigingen in het kader van technische verbeteringen voorbehouden.

P_1	= nominaal vermogen
P_2	= afgegeven vermogen
I	= Stroom
n_0	= aantal slagen bij nullast
s	= slaglengte
T_1	= max. zaagdiepte (hout)
T_2	= max. zaagdiepte (metaal profielen, metaal buizen)
T_3	= max. zaagdiepte (in non-ferrometaal)
T_4	= max. zaagdiepte (in staalplaat)
T_5	= max. zaagdiepte (non-ferrometaal profielen, non-ferrometaal buizen)
m	= gewicht zonder netsnoer

Meetgegevens volgens de norm EN 62841.

 Machine van beveiligingsklasse II
~ wisselstroom

De vermelde technische gegevens zijn tolerantiewaarden (overeenkomstig de betreffende geldige norm).

 **Emissiewaarden**
Deze waarden maken een beoordeling van de emissie van het elektrisch gereedschap en een vergelijking van de verschillende elektrische gereedschappen mogelijk. Afhankelijk van het gebruik, de toestand van het elektrisch gereedschap of het inzetgereedschap kan de daadwerkelijke belasting hoger of lager uitvallen. Neem voor de beoordeling pauzes en fasen met een lagere belasting in aanmerking. Bepaal op basis van de overeenkomstig aangepaste taxatiewaarden maatregelen ter bescherming van de gebruiker, bijv. organisatorische maatregelen.

Totale trillingswaarde (vectorsom van drie richtingen) vastgesteld conform EN 62841:

$a_{h,CW}$ = trillingsemisiewaarde
(Zagen in hout)

$K_{h,CW}$ = onzekerheid (trilling)

Typisch A-gekwalificeerd geluidsniveau:

L_{pA} = geluidsdrukniveau

L_{WA} = geluidsvermogensniveau

K_{pA}, K_{WA} = onzekerheid

Tijdens het werken kan het geluidsniveau de 80 dB(A) overschrijden.

 **Draag gehoorbescherming!**

Istruzioni per l'uso originali

1. Dichiarazione di conformità

Dichiariamo sotto la nostra completa responsabilità che queste seghe dritte, identificate dai modelli e numeri di serie *1), sono conformi a tutte le disposizioni pertinenti delle direttive *2) e delle norme *3). Documentazione tecnica presso *4) - vedere pagina 3.

2. Utilizzo conforme

La sega dritta è adatta per tagliare legno, metalli, materie plastiche o simili, come gomma dura, fibra di vetro e così via.

Per le applicazioni a forte grado di usura (come la costruzione o la riparazione di pannelli), la garanzia è limitata.

Per eventuali danni derivanti da un uso improprio del dispositivo è responsabile esclusivamente l'utilizzatore.

È obbligatorio rispettare le prescrizioni generali per la prevenzione degli infortuni nonché le avvertenze di sicurezza allegate.

3. Avvertenze generali di sicurezza



Per proteggere la propria persona e per una migliore cura dell'elettrotensile stesso, attenersi alle parti di testo contrassegnate con questo simbolo!



ATTENZIONE – Al fine di ridurre il rischio di lesioni leggere le Istruzioni per l'uso.



AVVERTENZA - Leggere tutte le avvertenze di pericolo, le istruzioni operative, le figure e le specifiche accluse al presente elettrotensile. Il mancato rispetto di tutte le istruzioni sottoelencate potrà comportare il pericolo di scosse elettriche, incendi e/o gravi lesioni.

Conservare tutte le avvertenze di pericolo e le istruzioni operative per ogni esigenza futura.

L'elettrotensile andrà consegnato esclusivamente insieme al presente documento.

4. Avvertenze specifiche di sicurezza

Tenere l'elettrotensile sulle superfici di presa isolate quando si eseguono lavori durante i quali è possibile che l'utensile accessorio entri in contatto con cavi elettrici nascosti. Il contatto con un cavo sotto tensione può mettere sotto tensione anche i componenti metallici dell'attrezzo e potrebbe provocare così una scossa elettrica.

Fissare e assicurare il pezzo in lavorazione su un fondo stabile, tramite morsetti o in altro modo. Se si trattiene il pezzo in lavorazione con le

sole mani, oppure premendolo contro il corpo, questo non sarà stabile e potrebbe non essere controllabile.

Estrarre la spina dalla presa prima di eseguire qualsivoglia intervento di regolazione, modifica o manutenzione del dispositivo.

Quando si lavora con il dispositivo, indossare sempre occhiali protettivi, guanti da lavoro, e calzature antinfortunistiche rigide!

Indossare le protezioni acustiche, qualora si debba lavorare per lunghi periodi. L'effetto prolungato di un'intensità acustica elevata può danneggiare l'udito.

Assicurarsi che, nel punto che deve essere lavorato, **non scorrono cavi elettrici o tubazioni dell'acqua o del gas** (ad esempio utilizzare un metal detector).

Utilizzare solamente lame affilate e integre. Non utilizzare lame di sega che presentino criccate / incrinature oppure deformate.

Condurre sempre il cavo di alimentazione all'indietro, lontano dal dispositivo.

Afferrare sempre saldamente il dispositivo per le impugnature previste usando entrambe le mani, assumere una postura stabile e lavorare concentrati.

Lavorare solamente con la battuta montata.

Durante il taglio, la battuta deve posare saldamente sul pezzo in lavorazione.

Per il taglio di tubazioni idriche, accertarsi che queste siano vuote.

Evitare di segare pezzi estremamente piccoli.

Non avvicinarsi con le mani alla zona di taglio e alla lama. Non tenere le mani sotto il pezzo in lavorazione.

Pericolo di lesioni a causa della lama affilata.

Non afferrare il dispositivo dalla parte della lama in movimento!

Rimuovere trucioli e simili solo con il dispositivo disinserito.

In seguito al taglio, è possibile che la lama si scaldi. Indossare i guanti di protezione.

Evitare l'avviamento accidentale: disinserire sempre il dispositivo se la spina viene staccata dalla presa o in caso di interruzione di corrente.

Spia LED (6): Non osservare direttamente con strumenti ottici la luce LED emanata.



ATTENZIONE: non fissare la luce accesa!

Riduzione della formazione di polvere:



AVVERTENZA - Alcune polveri che si formano durante la levigatura con carta vetrata, il taglio, la levigatura, la foratura e altri lavori contengono sostanze chimiche note per essere causa di tumori, difetti alla nascita o altre anomalie

nella riproduzione. Alcune di queste sostanze chimiche sono per esempio:

- piombo in vernici contenenti piombo,
- polvere minerale proveniente da mattoni, cemento e altri materiali edili,
- arsenico e cromo provenienti da legno trattato chimicamente.

Il rischio di questa esposizione varia a seconda della frequenza con cui si effettua questo tipo di lavoro. Per ridurre l'esposizione a queste sostanze chimiche: lavorare in un'area ben ventilata e con dispositivi di protezione approvati, quali ad es. mascherine antipolvere progettate appositamente per filtrare le particelle microscopiche.

Ciò vale anche per la polvere proveniente da altri materiali, come ad es. alcuni tipi di legno (come la polvere di quercia o di faggio), metalli, amianto. Altre malattie note sono ad es. le reazioni allergiche e le malattie alle vie respiratorie. Impedire alla polvere di raggiungere il corpo.

Osservare le direttive e le disposizioni nazionali inerenti al materiale utilizzato, al personale, al tipo e luogo di impiego (ad es. disposizioni sulla sicurezza del lavoro, smaltimento).

Raccogliere le particelle formatesi, evitando che si depositino nell'ambiente circostante.

Per lavori speciali, utilizzare accessori adeguati. In questo modo, nell'ambiente si diffonde in maniera incontrollata una minore quantità di particelle.

Utilizzare un sistema di aspirazione adatto.

Ridurre la formazione di polvere procedendo come segue:

- Non indirizzare le particelle in uscita e la corrente dell'aria di scarico del dispositivo su di sé o sulle persone che si trovano nelle vicinanze, né sulla polvere depositata.
- Utilizzare un impianto di aspirazione e/o un depuratore d'aria.
- Ventilare bene il luogo di lavoro e tenerlo pulito tramite aspirazione. Passando la scopa o soffiando si provoca un movimento vorticoso della polvere.
- Aspirare o lavare gli indumenti di protezione. Non soffiare, scuotere o spazzolare.

5. Sintesi

Vedere pagina 2.

- 1 Interruttore a pulsante
- 2 Pulsante d'arresto per funzionamento continuo
- 3 Rotellina per la regolazione del numero di corse massimo *
- 4 Interruttore a scorrimento per l'impostazione del movimento oscillatorio *
- 5 Leva del dispositivo di serraggio lama
- 6 Spia LED *
- 7 Dispositivo di bloccaggio lama
- 8 Lama (forma dell'attacco: universale) *
- 9 Battuta
- 10 Tasto per la regolazione della battuta
- 11 Impugnatura anteriore
- 12 Impugnatura posteriore

* secondo la dotazione/non compreso nella fornitura

6. Montaggio, messa in funzione, regolazione



Prima della messa in funzione, verificare che la frequenza e la tensione di alimentazione elettrica corrispondano ai dati elettrici riportati sulla targhetta del modello.



Applicare sempre a monte un interruttore di sicurezza FI (RCD) con corrente di scatto max. di 30 mA.

6.1 Rimozione ed inserimento della lama



Pericolo di lesioni a causa della lama affilata. In seguito al taglio, è possibile che la lama si scaldi. Indossare i guanti di protezione.



Staccare la spina dalla presa.

Per accedere al dispositivo di serraggio rapido della lama (2), se necessario, spostare la battuta (9).

1. Sollevare la leva (5) del dispositivo di serraggio della lama e tenerla sollevata.
2. Inserire la lama (8) fino alla battuta o estrarla.
3. Rilasciare la leva (5).
4. Controllare che la lama sia saldamente in sede.

Nota: se la lama dovesse essere danneggiata e non fosse possibile staccarla manualmente dal dispositivo di serraggio: sollevare la leva (5) del dispositivo di serraggio lama e tenerla sollevata. Agganciare con la punta di una lama la parte rotta e rimuoverla. Si consiglia l'uso di una sega per metalli a denti fini.

6.2 Regolazione della battuta

Spostando la battuta (9) è possibile limitare la profondità di taglio (ad es. tagliando davanti ad una parete).

Di tanto in tanto, spostare la battuta (9) in modo da ottenere un'usura uniforme della lama.

1. Premere il tasto (10) e spostare la battuta (9) nella posizione desiderata.
2. Rilasciare il tasto (10) e spostare la battuta finché scatta in posizione.



Verificare che la battuta (9) sia fissata in modo saldo. Deve essere scattata in posizione.

7. Utilizzo

7.1 Regolazione del movimento oscillatorio (SSEP 1400 MVT)

Con il movimento oscillatorio della lama, si aumentano le prestazioni della sega (in particolare nei materiali teneri, come legno e plastica). Inoltre, con il movimento oscillatorio si riduce il consumo della lama, che nel movimento di ritorno viene sollevata dal pezzo in lavorazione.

Mediante l'interruttore a scorrimento (4), impostare il movimento oscillatorio desiderato.

Valori d'impostazione raccomandati:

- 0 = movimento oscillatorio disattivato, per materiale fine, tagli fini, curve strette.
- 1 = per materiali duri (come acciaio, legno truciolare).
- 2 = per materiali spessi (come legno, plastica).
- 3 = massimo movimento oscillatorio, per tagli rapidi (come legno di conifera).

L'impostazione ottimale dovrà essere verificata con una prova pratica.

7.2 Impostazione numero di corse massimo (SSEP 1400 MVT)

Impostare il numero di corse massimo tramite la rotellina di regolazione (3). Ciò è possibile anche durante il funzionamento.

Valori d'impostazione raccomandati:

- Legno = 6
- Pietre per costruzioni leggere = 5 - 6
- Acciaio morbido, non legato = 3 - 4
- Alluminio = 3 - 5
- Plastica = 1 - 4
- Acciaio inox = 1 - 2

L'impostazione ottimale dovrà essere verificata con una prova pratica.

7.3 Accensione/spengimento, funzionamento continuo

 Evitare l'avviamento accidentale: disinserire sempre il dispositivo quando la spina viene staccata dalla presa oppure se si verifica un'interruzione di corrente.

Accensione: premere l'interruttore a pulsante (1). È possibile modificare il numero delle corse premendo il pulsante interruttore.

Spengimento: rilasciare l'interruttore a pulsante (1).

Funzionamento continuo: per il funzionamento continuo del dispositivo, è possibile bloccare l'interruttore a pulsante (1) con il pulsante d'arresto (2). Per disinserire l'interruttore a pulsante (1) premere una seconda volta.

 In caso di funzionamento continuo, il dispositivo continua a funzionare anche se si lascia la presa. Pertanto è necessario afferrare sempre saldamente il dispositivo per le impugnature previste usando entrambe le mani, assumere una postura stabile e lavorare concentrati.

7.4 Avvertenze per il lavoro

Taglio:

utilizzare una lama adatta al materiale da tagliare.

SSEP 1400 MVT: regolare il movimento oscillatorio secondo il caso applicativo.

Regolare il numero di giri in relazione al materiale da tagliare. SSEP 1400 MVT: regolare il massimo numero di corse secondo il caso applicativo.

Premere il dispositivo con la battuta (9) contro il pezzo in lavorazione. Accendere il dispositivo e, solo allora, guidare la lama contro il pezzo in lavorazione.

Evitare il contatto della lama in movimento con oggetti o con il pavimento (pericolo di contraccollo!)

Evitare di esercitare una pressione eccessiva sulla lama (soprattutto nel caso di lame lunghe).

In caso di blocco della lama, spegnere subito il dispositivo. Allargare la scanalatura della sega con un attrezzo adatto e rimuovere il dispositivo.

Dopo aver terminato il taglio, spegnere il dispositivo e soltanto allora rimuoverlo dalla scanalatura e appoggiarlo solo dopo l'arresto completo della lama (pericolo di contraccollo).

Tagli a immersione:

I tagli a immersione devono essere eseguiti soltanto in materiali teneri, come legno o plastica. Utilizzare soltanto lame corte.

Afferrare sempre saldamente il dispositivo per le impugnature previste usando entrambe le mani, assumere una postura stabile e lavorare concentrati.

 Portare l'interruttore a scorrimento (4) in posizione "0" (movimento oscillatorio disattivato).

Vedere la figura B, pagina 2:

Il dispositivo va premuto con il bordo della battuta (9) contro il pezzo in lavorazione. La lama non è a contatto con il pezzo in lavorazione. Accendere il dispositivo. L'angolo della battuta funge da punto di rotazione: il dispositivo va spostato lentamente attorno ad esso mentre la lama avanza nel pezzo in lavorazione.

7.5 Esecuzione di tagli vicino alla parete

 Portare l'interruttore a scorrimento (4) in posizione "0" (movimento oscillatorio disattivato).

Vedere figura D, pagina 2.

Se si eseguono dei tagli vicino alla parete, si può utilizzare la lama inserita nel dispositivo di serraggio con i denti rivolti verso l'alto (al contrario rispetto alla normale posizione di lavoro). Assicurarsi che il movimento oscillatorio sia disattivato.

8. Suggerimenti pratici

Per tagliare curve strette: utilizzare lame strette.

Taglio di metalli: per prolungare la vita della lama, passare un prodotto lubrificante (stick lubrificante 6.23443) lungo la linea di taglio.

9. Manutenzione

Pulire regolarmente il dispositivo con aria compressa attraverso le feritoie di ventilazione.

Pulire regolarmente il dispositivo di serraggio rapido della lama (2) e passarlo con aria compressa. Non oliare né ingrassare.

10. Accessori

Utilizzare solo accessori originali Metabo.

Utilizzare esclusivamente accessori conformi ai requisiti e ai parametri riportati nelle presenti istruzioni per l'uso.

La gamma completa degli accessori è disponibile all'indirizzo www.metabo.com oppure nel catalogo.

11. Riparazione

 Gli interventi di riparazione degli elettrotensili sono riservati esclusivamente ai tecnici elettricisti specializzati!

Un cavo di alimentazione difettoso deve essere sostituito solo da uno speciale cavo di alimentazione originale metabo disponibile tramite l'assistenza Metabo.

Nel caso di elettrotensili Metabo che necessitino di riparazioni, rivolgersi al proprio rappresentante di zona. Per gli indirizzi consultare il sito www.metabo.com.

Gli elenchi delle parti di ricambio possono essere scaricati dal sito www.metabo.com.

12. Tutela dell'ambiente

Attenersi alle norme nazionali riguardo allo smaltimento eco-compatibile e al riciclaggio di macchine fuori servizio, imballaggi e accessori.

I materiali di imballaggio devono essere smaltiti in base al relativo contrassegno, secondo le regole comunali. Per ulteriori informazioni si rimanda al sito www.metabo.com, nella sezione Assistenza.



Solo per i Paesi UE: non smaltire gli elettrotensili con i rifiuti domestici! Secondo la Direttiva europea 2012/19/EU sugli utensili elettrici ed elettronici usati e l'applicazione nel diritto nazionale, gli elettrotensili usati devono essere smaltiti separatamente e sottoposti ad un sistema di riciclaggio eco-compatibile.

13. Dati tecnici

Spiegazioni relative ai dati riportati a pagina 3. Ci riserviamo il diritto di apportare modifiche nell'ambito dello sviluppo tecnologico.

P_1	= assorbimento di potenza nominale
P_2	= potenza erogata
I	= corrente
n_0	= numero di corse con funzionamento a vuoto
s	= lunghezza corsa
T_1	= profondità di taglio max. (legno)
T_2	= profondità di taglio max. (profili e tubi in metallo)
T_3	= profondità di taglio max. (nei metalli non ferrosi)
T_4	= profondità di taglio max. (nella lamiera d'acciaio)
T_5	= profondità di taglio max. (profili e tubi in metallo non ferroso)
m	= peso senza cavo di rete

Valori misurati a norma EN 62841.

Dispositivo di classe di protezione II

~ corrente alternata

I dati tecnici sopra indicati sono soggetti a tolleranze (secondo gli standard specifici vigenti).



Valori di emissione

Tali valori consentono di stimare le emissioni dell'elettrotensile e di raffrontarle con altri elettrotensili. In base alle condizioni d'impiego, allo stato dell'elettrotensile o degli utensili accessori, il carico effettivo può risultare superiore o inferiore. Ai fini di una corretta stima, considerare le pause di lavoro e le fasi di carico ridotto. Basandosi su valori stimati e opportunamente adattati, stabilire misure di sicurezza idonee per l'utilizzatore, ad es. di carattere organizzativo.

Valore complessivo delle vibrazioni (somma vettoriale delle tre direzioni) calcolato secondo la norma EN 62841:

$a_{h,CW}$ = valore di emissione vibrazione (taglio del legno)

$K_{h,CW}$ = incertezza (vibrazioni)

Livello sonoro classe A tipico:

L_{pA} = livello di pressione acustica

L_{WA} = livello di potenza acustica

K_{pA}, K_{WA} = incertezza

Durante il lavoro è possibile che venga superato il livello di rumorosità di 80 dB(A).



Indossare le protezioni acustiche!

Manual original

1. Declaración de conformidad

Declaramos bajo nuestra exclusiva responsabilidad que estas sierras de sable, identificadas por tipo y número de serie *1), cumplen todas las disposiciones pertinentes de las directivas *2) y normas *3). Documentaciones técnicas en *4) - véase página 3.

2. Aplicación de acuerdo a la finalidad

Esta sierra de sable es adecuada para serrar madera, metales, plásticos o materiales similares, como goma dura, fibra de vidrio, etc.

Para aplicaciones con un desgaste excesivamente alto (p. ej. la fabricación y reparación de palets) la garantía sólo tiene una validez limitada.

Los posibles daños derivados de un uso inadecuado son responsabilidad exclusiva del usuario.

Se deberán respetar las normas sobre prevención de accidentes generalmente aceptadas y las indicaciones de seguridad aquí incluidas.

3. Indicaciones generales de seguridad



Para su propia protección y la de su herramienta eléctrica, observe las partes marcadas con este símbolo.



ADVERTENCIA: Lea el manual de instrucciones para reducir el riesgo de accidentes.



ADVERTENCIA - Lea íntegramente las advertencias de peligro, las instrucciones, las ilustraciones y las especificaciones entregadas con esta herramienta eléctrica. *En caso de no atenderse a las instrucciones siguientes, ello puede ocasionar una descarga eléctrica, un incendio y/o una lesión grave.*

Guardar todas las advertencias de peligro e instrucciones para futuras consultas. Si entrega su herramienta eléctrica a otra persona, es imprescindible acompañarla de este documento.

4. Indicaciones especiales de seguridad

Sujete la herramienta eléctrica por las superficies de la empuñadura aisladas cuando realice trabajos en los que la herramienta de inserción pudiera entrar en contacto con cables eléctricos ocultos. El contacto con un cable conductor de corriente puede electrizar también las partes metálicas de la herramienta y causar una descarga eléctrica.

Fije y asegure la pieza de trabajo sobre una base estable utilizando pinzas u otros medios.

Si sujeta la pieza solo con la mano o contra su cuerpo, esta no tendrá un apoyo fijo y podría provocar una pérdida de control.

Extraiga el enchufe de la toma de corriente antes de realizar cualquier trabajo de ajuste, reequipamiento o mantenimiento.

Lleve siempre puestas gafas protectoras, guantes de trabajo y calzado firme cuando trabaje con la herramienta.

Si los trabajos duran un período de tiempo prolongado, usar protección para los oídos. La exposición a niveles de ruido elevados durante períodos prolongados puede causar daños en la capacidad auditiva.

Asegúrese de que en el lugar de trabajo no existan **cables, tuberías de agua o gas** (por ejemplo, con ayuda de un detector de metales).

Utilizar únicamente hojas de sierra afiladas y sin desperfectos. No utilice hojas de sierra agrietadas o que hayan variado su forma.

Desplace siempre el cable de conexión hacia la parte posterior de la herramienta.

Sujete siempre la herramienta por sus empuñaduras con ambas manos, adopte una postura segura y trabaje concentrado.

Trabaje únicamente con el tope colocado.

Apoye el tope de forma segura sobre la pieza de trabajo cuando sierre.

Al serrar tuberías de agua, asegúrese de que no contengan agua.

No intente serrar piezas de trabajo extremadamente pequeñas.

No toque con sus manos la zona de serrado ni la hoja de sierra. No toque la pieza de trabajo por la parte inferior.

Existe riesgo de sufrir lesiones debido al filo de la hoja de sierra.

No toque la hoja de sierra cuando esté en movimiento.

La máquina debe estar siempre detenida para eliminar virutas y otros residuos similares.

La hoja de la sierra puede estar caliente después de cortar. Use guantes protectores.

Evite que la máquina se ponga en funcionamiento por error: desconectarla siempre al sacar el enchufe de la toma de corriente o cuando se haya producido un corte de corriente.

Lámpara LED (6): no mire directamente los rayos de luz de la lámpara Led sin utilizar instrumentos ópticos.



ATENCIÓN no mirar dentro de la lámpara encendida.

Reducir la exposición al polvo:

 **ADVERTENCIA** - Algunos polvos generados por el lijado, aserrado, amolado o taladrado con herramientas eléctricas y otras actividades de construcción contienen sustancias químicas que se sabe que causan cáncer, defectos de nacimiento y otros daños sobre la reproducción. Algunos ejemplos de estas sustancias químicas son:

- Plomo procedente de pinturas a base de plomo,
- Sílice cristalina procedente de ladrillos y cemento, así como de otros productos de mampostería, y
- Arsénico y cromo procedentes de madera de construcción tratada químicamente

El riesgo para usted por estas exposiciones varía, dependiendo de qué tan a menudo haga este tipo de trabajo. Para reducir su exposición a estas sustancias químicas: trabaje en un área bien ventilada y trabaje con equipo de seguridad aprobado, como por ejemplo las máscaras antipolvo que están diseñadas especialmente para impedir mediante filtración el paso de partículas microscópicas.

Esto vale asimismo para polvos de otros materiales como p.ej. algunos tipos de madera (como polvo de roble o de haya), metales y asbesto. Otras enfermedades conocidas son p.ej. reacciones alérgicas y afecciones de las vías respiratorias. No permita que estas partículas penetren en su cuerpo.

Respete las directivas y normas nacionales vigentes aplicables a su material, personal, uso y lugar de utilización (p.ej. normas de protección laboral y eliminación de residuos).

Recoja las partículas resultantes en el mismo lugar de emisión, evite que éstas se sedimenten en el entorno.

Utilice únicamente accesorios adecuados para trabajos especiales. Esto reducirá la cantidad de partículas emitidas incontroladamente al entorno.

Utilice un sistema de aspiración de polvo adecuado.

Reduzca la exposición al polvo:

- evitando dirigir las partículas liberadas y la corriente del aparato hacia usted, hacia las personas próximas a usted o hacia el polvo acumulado,
- incorporando un sistema de aspiración y/o un depurador de aire,
- ventilando bien el puesto de trabajo o manteniéndolo limpio mediante sistemas de aspiración. Barrer o soplar solo hace que el polvo se levante y arremoline.
- Lave la ropa de protección o límpiela mediante aspiración. No utilice sistemas de soplado, no la sacuda ni cepille.

5. Descripción general

Véase la página 2.

- 1 Interruptor
- 2 Botón de fijación para funcionamiento continuado
- 3 Ruedecilla de ajuste para regular el avance máximo *

- 4 Interruptor deslizante para ajustar el movimiento pendular *
- 5 Palanca del dispositivo de sujeción de la hoja de sierra
- 6 Lámpara LED *
- 7 Dispositivo de sujeción de hoja de sierra
- 8 Hoja de sierra (forma del mango: mango universal) *
- 9 Tope
- 10 Botón para ajustar el tope
- 11 Empuñadura delantera
- 12 Empuñadura trasera

* según la versión / no incluido en el volumen de suministro

6. Montaje, Puesta en marcha, ajuste

 Antes de conectar el aparato, compruebe que la tensión y la frecuencia de red que se indican en la placa de identificación corresponden a las características de la red eléctrica.

 Preconecte siempre un dispositivo de corriente residual FI (RCD) con una corriente de desconexión máxima de 30 mA.

6.1 Colocación y extracción de la hoja de sierra

 Existe riesgo de sufrir lesiones debido al filo de la hoja de sierra. La hoja de la sierra puede estar caliente después de cortar. Use guantes protectores.

 Extraiga el enchufe de la toma de corriente.

Para acceder al dispositivo de sujeción rápida de la hoja de sierra (2), desplace el tope (9) en caso necesario.

1. Levante hacia arriba la palanca (5) del dispositivo de sujeción de la hoja de sierra y manténgala en esa posición.
2. Monte la hoja de sierra (8) hasta el tope o retírela.
3. Suelte la palanca (5).
4. Compruebe que la hoja de sierra esté fijada de forma segura.

Aviso: Si alguna vez la hoja de sierra está partida y no se puede sacar manualmente del dispositivo de sujeción. Levante hacia arriba la palanca (5) del dispositivo de sujeción de la hoja de sierra y manténgala en esa posición. Enganche la punta de una hoja de sierra en la parte rota y extraígalas. Lo mejor para ello es una hoja de sierra de metal de dientes finos.

6.2 Ajuste del tope

Desplazando el tope (9) se puede limitar la profundidad de corte (p. ej. al serrar delante de una pared).

Desplace ocasionalmente el tope (9) para permitir un desgaste uniforme de la hoja de sierra.

1. Pulse el botón (10) y desplace el tope (9) a la posición deseada.
2. Suelte el botón (10) y desplace el tope hasta que

encaje.

 Controle el encaje seguro del tope (9). Debe quedar bien encajado.

7. Manejo

7.1 Ajustar el movimiento del péndulo (SSEP 1400 MVT)

Gracias al movimiento pendular de la hoja de sierra se aumenta el rendimiento de serrado (especialmente en materiales blandos como la madera y los plásticos). Además, de este modo se protege la hoja de sierra ya que se aparta de la pieza de trabajo durante el movimiento de retorno.

Ajustar en el interruptor deslizante (4) el movimiento pendular deseado.

Valores de ajuste recomendados:

- 0 = Movimiento pendular desconectado.
para material fino, pasos finos, curvas estrechas
- 1 = para materiales duros (p. ej. acero, aglomerado)
- 2 = para materiales gruesos (p. ej. madera, plástico)
- 3 = movimiento pendular máximo
para cortes rápidos (p. ej. madera de conífera)

El ajuste óptimo se puede determinar mediante la práctica.

7.2 Ajuste del número máximo de revoluciones (SSEP 1400 MVT)

Ajustar el número de revoluciones máximo en la rueda de ajuste (3). Dicho ajuste también se puede efectuar durante el funcionamiento.

Valores de ajuste recomendados:

Madera	= 6
Piedras para construcción ligera	= 5 - 6
Acero blando, no aleado.....	= 3 - 4
Aluminio	= 3 - 5
Plástico.....	= 1 - 4
Acero fino	= 1 - 2

El ajuste óptimo se puede determinar mediante la práctica.

7.3 Conexión/desconexión, funcionamiento continuado

 Evite que la herramienta se ponga en funcionamiento de forma involuntaria: desconéctela siempre al extraer el enchufe de la toma de corriente o cuando se haya producido un corte de corriente.

Conexión: Pulse el interruptor (1). El número de carreras puede modificarse pulsando el interruptor.

Desconexión: Suelte el interruptor (1).

Funcionamiento continuado: Para el funcionamiento continuado es posible bloquear el interruptor (1) pulsado utilizando el botón de bloqueo (2). Para parar la herramienta, pulse nuevamente el interruptor (1).

 En la posición de funcionamiento continuado, la máquina seguirá funcionando en caso de ser arrancada de la mano. Por este motivo es

importante sujetar las empuñaduras siempre con ambas manos, adoptar una buena postura y trabajar con concentración.

7.4 Indicaciones de funcionamiento

Serrar:

Utilice una hoja de sierra adecuada al material de trabajo.

SSEP 1400 MVT: Ajuste el movimiento pendular según la aplicación en cuestión.

Ajuste el número de carreras al material de trabajo. SSEP 1400 MVT: Ajuste el número de carreras según la aplicación en cuestión.

Presione la máquina con el tope (9) contra la pieza de trabajo. Conecte primero la máquina y, a continuación, aproxime la hoja de sierra a la pieza de trabajo.

No toque ningún objeto o el suelo con la hoja de sierra en movimiento (peligro de rebote)

Evite una presión excesiva sobre la hoja de sierra (especialmente en hojas de sierra largas).

Desconecte la máquina de inmediato si se atasca la hoja de sierra. Agrade la hendidura de serrado con una herramienta adecuada y extraiga la herramienta.

Desconecte la máquina tras finalizar el corte de sierra y extráigala de la hendidura de serrado una vez que la hoja de sierra se haya detenido (peligro de rebote).

Cortes de profundidad:

Los cortes de profundidad sólo pueden realizarse en materiales blandos tales como la madera o el plástico. Utilice únicamente hojas de sierra cortas.

Sujete la máquina con ambas manos por las empuñaduras provistas para ello. Adopte una postura segura y trabaje concentrado.

 Coloque el interruptor deslizante (4) en posición "0" (movimiento pendular desconectado).

Véase figura B, página 2:

La máquina se presiona con el borde del tope (9) contra la pieza. La hoja de sierra no toca la pieza de trabajo. Conectar la máquina. El canto del tope sirve como punto de giro mediante el que la máquina se endereza lentamente mientras la hoja de sierra se inserta en la pieza de trabajo.

7.5 Corte cerca de la pared

 Coloque el interruptor deslizante (4) en posición "0" (movimiento pendular desconectado).

Véase página 2, figura D.

Para serrar cerca de la pared coloque la hoja de sierra con los dientes hacia arriba (invirtiendo la posición normal de trabajo) en el dispositivo de sujeción de la hoja de sierra. Asegúrese de que el movimiento pendular está desconectado.

8. Consejos y trucos

Para serrar en curvas estrechas: utilice hojas de sierra estrechas.

Serrar metales: para alargar la vida útil de las hojas de sierra aplique lubricante refrigerador (barra de lubricante refrigerador 6.23443) a lo largo de la línea de corte.

9. Mantenimiento

Limpie regularmente la herramienta con aire a presión por las ranuras de ventilación traseras.

Limpie regularmente con aire a presión el dispositivo de sujeción rápida de la hoja de sierra (2). No lo engrase ni lubrique.

10. Accesorios

Utilice únicamente accesorios Metabo originales.

Utilice únicamente accesorios que cumplan los requerimientos y los datos indicados en este manual de instrucciones.

Para consultar el programa completo de accesorios, véase www.metabo.com o nuestro catálogo.

11. Reparación

 Las reparaciones de herramientas eléctricas solamente deben ser efectuadas por electricistas especializados.

Un cable de alimentación deteriorado solo puede ser sustituido por otro cable de alimentación especial y original de Metabo que puede solicitarse al servicio de asistencia técnica de Metabo.

En caso de tener herramientas eléctricas que necesiten ser reparadas, dirijase por favor a su representante de Metabo. En la página www.metabo.com encontrará las direcciones necesarias.

En la página web www.metabo.com puede usted descargarse las listas de repuestos.

12. Protección medioambiental

Cumpla lo estipulado por las normativas nacionales relativas a la gestión ecológica de los residuos y al reciclaje de aparatos, embalaje y accesorios usados.

Los materiales de embalaje deben eliminarse de acuerdo con su etiquetado y según las directrices municipales. Puede encontrar más información en www.metabo.com en la sección Servicio.

 Sólo para países de la UE: no tire las herramientas eléctricas a la basura doméstica. Según la directiva europea 2012/19/EU sobre residuos de aparatos eléctricos y electrónicos y las correspondientes legislaciones nacionales, las herramientas eléctricas usadas

deben recogerse por separado y reciclarse de modo respetuoso con el medio ambiente.

13. Datos técnicos

Notas explicativas sobre la información de la página 3.

Nos reservamos el derecho a efectuar modificaciones en función de las innovaciones tecnológicas.

P_1	= Potencia de entrada nominal
P_2	= Potencia suministrada
I	= Corriente
n_0	= Número de carreras en marcha en vacío
s	= Longitud de carrera
T_{1°	= profundidad de corte máxima (madera)
T_{2°	= profundidad de corte máxima (perfil metálico, tubos metálicos)
T_3	= profundidad de corte máxima (en metales NE)
T_{4°	= profundidad de corte máxima (en chapa de acero)
T_{5°	= profundidad de corte máxima (perfil metálico NE, tubos metálicos NE)
m	= Peso sin cable de red

Valores de medición establecidos de acuerdo con EN 62841.

 Máquina de la clase de seguridad II

~ Corriente alterna

Las especificaciones técnicas aquí indicadas están sujetas a rangos de tolerancia (conforme a las normas vigentes).

Valores de emisión

Estos valores permiten evaluar las emisiones de la herramienta eléctrica y compararlas con las de otras herramientas eléctricas. Dependiendo de las condiciones de uso, del estado de la herramienta eléctrica o de las herramientas que se utilicen, la carga real puede ser mayor o menor. Para realizar la valoración tenga en cuenta las pausas de trabajo y las fases de trabajo a carga reducida. Determine, a partir de los valores estimados, las medidas de seguridad para el operador, p. ej. medidas organizativas.

Valor total de vibraciones (suma vectorial de tres direcciones) determinado según EN 62841:

$a_{h,CW}$ = Valor de emisión de vibraciones (Aserado de madera)

$K_{h,CW}$ = Inseguridad (vibración)

Niveles acústicos típicos compensados A:

L_{pA} = Nivel de intensidad acústica

L_{WA} = Nivel de potencia acústica

K_{pA}, K_{WA} = Inseguridad

Al trabajar, el nivel de ruido puede superar los 80 dB(A).

 ¡Use auriculares protectores!

Manual de instruções original

1. Declaração de conformidade

Declaramos, sob nossa responsabilidade: Estas serras de sabre, identificadas por tipo e número de série *1), estão em conformidade com todas as disposições aplicáveis das Diretivas *2) e Normas *3). Documentações técnicas no *4) - ver página 3.

2. Utilização correta

A serra de sabre é adequada para serrar madeiras, metais, plásticos ou matérias semelhantes tais como borracha dura, fibra de vidro, etc.

No caso de aplicações com desgaste excessivo (por ex. construção / reparação de paletes), os serviços de garantia apenas são válidos com restrições.

O utilizador é inteiramente responsável por danos que advenham de uma utilização indevida.

Deverá sempre respeitar as normas gerais de prevenção de acidentes aplicáveis e as indicações de segurança juntamente fornecidas.

3. Indicações gerais de segurança



Para sua própria protecção e para proteger a sua ferramenta eléctrica, cumpra muito em especial todas as referências marcadas com este símbolo!



AVISO – Ler as Instruções de Serviço para reduzir um risco de ferimentos e lesões.



ATENÇÃO – Devem ser lidas todas as indicações de segurança, instruções, ilustrações e especificações desta ferramenta eléctrica. *O desrespeito das instruções apresentadas abaixo pode causar choque eléctrico, incêndio e/ou graves lesões.*

Guarde bem todas as advertências e instruções para futura referência. Quando entregar esta ferramenta eléctrica a outros, faça-o sempre acompanhado destes documentos.

4. Indicações especiais de segurança

Sempre que executar trabalhos nos quais a ferramenta acoplável possa atingir condutores de corrente ocultos, segure a ferramenta eléctrica nas superfícies isoladas do punho. O contacto com um cabo sob tensão pode também colocar peças metálicas do aparelho sob tensão e provocar um choque eléctrico.

Fixe e proteja a peça de trabalho com a ajuda de grampos ou de outra forma numa base estável. Se segurar a peça de trabalho apenas com a mão ou contra o seu próprio corpo, a peça

torna-se instável, podendo causar a perda de controlo.

Puxar a ficha da tomada de rede antes de proceder a qualquer ajuste, reequipamento ou manutenção.

Use sempre óculos de protecção, luvas de trabalho e calçado firme ao trabalhar com a sua máquina.

Use protecção auditiva sempre que trabalhar durante longos períodos de tempo. Uma exposição prolongada a elevados níveis de ruído pode provocar problemas de audição.

Certifique-se de que no local onde vai trabalhar, **não existem tubagens de corrente eléctrica, água ou gás** (por ex. com a ajuda de um aparelho detetor de metais).

Utilizar apenas lâminas de serra afiadas e que não apresentem danos. Não utilizar lâminas de serra com fissuras ou com a sua forma alterada.

Conduza o cabo de ligação sempre por trás da máquina.

Segure a máquina sempre com ambas as mãos nos punhos previstos, posicione-se de forma segura e concentre-se no trabalho.

Trabalhar apenas com o encosto montado.

Ao serrar, o encosto deve pousar de forma segura sobre a peça de trabalho.

Ao serrar tubos de água certifique-se de que os mesmos não contêm água.

Não tente serrar peças de trabalho extremamente pequenas.

Fixar bem a peça de trabalho, por ex. com a ajuda de dispositivos de fixação. Nunca deverá apoiar a peça de trabalho com a mão ou com o pé.

Não coloque as mãos na área de serração nem na lâmina de serra. Nunca toque por baixo da peça de trabalho.

Perigo de ferimentos devido à lâmina de serra afiada.

Não tocar na lâmina de serra em movimento! Remover as aparas e semelhantes apenas quando a máquina estiver parada.

Após serrar, a lâmina de serra pode estar quente. Usar luvas de protecção.

Evite o arranque involuntário: desligue sempre a máquina quando a ficha for retirada da tomada ou no caso de interrupção de energia eléctrica.

Lâmpada LED (6): não observar a irradiação LED diretamente com instrumentos óticos.



ATENÇÃO Não olhar fixamente para a luz acesa.

Reduzir os níveis de pó:



ATENÇÃO – Alguns póis causados por lixamento com papel de lixa, serragem, retificação, perfuração e outros trabalhos contêm produtos químicos conhecidos por causar cancro, anomalias congénitas ou outros problemas

reprodutivos. Alguns exemplos destes produtos químicos são:

- chumbo de tintas com chumbo,
- pó mineral de tijolo, cimento e outros materiais de construção civil e
- arsénio e crómio de madeiras com tratamento químico.

O risco para si depende da frequência da realização deste tipo de trabalhos. Para reduzir a sua exposição a estes produtos químicos: trabalhe em áreas bem ventiladas e com equipamento de proteção individual homologado como, por exemplo, máscaras contra pó concebidas para filtrar partículas microscópicas.

O mesmo se aplica a pó de outros materiais como, por exemplo, alguns tipos de madeira (como pó de carvalho ou faia), metais e amianto. Outras doenças conhecidas são, p. ex., reações alérgicas, doenças respiratórias. Não deixe que o pó entre em contacto com o seu corpo.

Respeite as diretivas e disposições nacionais válidas para o seu material, pessoal, caso de utilização e local de utilização (p. ex., disposições relativas a segurança no trabalho, eliminação).

Apanhe as partículas geradas no local de origem das mesmas e evite deposições nas imediações.

Utilize acessórios apropriados para trabalhos especiais. Através disso é reduzida a expulsão descontrolada de partículas no ambiente.

Utilize um aspirador de pó adequado.

Reduza os níveis de pó:

- direcionando as partículas expelidas e o fluxo de ar de exaustão da máquina para longe de si, das pessoas que se encontram nas proximidades ou do pó acumulado,
- montando um dispositivo de aspiração e/ou um purificador de ar,
- arejando bem o local de trabalho e aspirando-o para o manter limpo. Varrer ou soprar por jato de ar forma remoinhos de pó.
- Aspire ou lave o vestuário de proteção. Não limpar soprando, batendo ou escovando.

5. Vista geral

Ver página 2.

- 1 Gatilho
- 2 Botão de bloqueio para funcionamento contínuo
- 3 Roda dentada para o ajuste do número máximo de cursos *
- 4 Interruptor deslizante para o ajuste do movimento pendular *
- 5 Alavanca do dispositivo tensor da lâmina de serra
- 6 Lâmpada LED *
- 7 Dispositivo tensor da lâmina de serra
- 8 Lâmina de serra (forma da haste: veio universal)*
- 9 Encosto
- 10 Tecla para ajustar o encosto
- 11 Punho dianteiro
- 12 Punho traseiro

* consoante o equipamento / não incluído no equipamento standard

6. Montagem, colocação em funcionamento, ajuste

 Antes da colocação em funcionamento, confirme se os dados da sua rede elétrica coincidem com a tensão de rede e a frequência de rede indicadas na placa de características.

 Ligar sempre previamente um disjuntor de proteção FI (RCD) com uma corrente de disparo máx. de 30 mA.

6.1 Colocar, retirar a lâmina de serra

 Perigo de ferimentos devido à lâmina de serra afiada. Após serrar, a lâmina de serra pode estar quente. Usar luvas de proteção.

 Puxar a ficha da tomada.

Para conseguir aceder ao dispositivo de tensão rápida da lâmina de serra (2) deverá, se necessário, ajustar o encosto (9).

1. Levantar a alavanca (5) do dispositivo tensor da lâmina de serra e segurar.
2. Inserir a lâmina de serra (8) **até ao encosto** ou retirá-la.
3. Soltar a alavanca (5).
4. Verificar o assentamento correto da lâmina de serra.

Nota: Caso alguma vez uma lâmina de serra quebre e não seja possível removê-la manualmente do dispositivo de tensão rápida da lâmina de serra: levantar a alavanca (5) do dispositivo tensor da lâmina de serra e segurar. Engatar a ponta de uma lâmina de serra na parte quebrada e retirá-la. O mais adequado é utilizar uma lâmina de serra de metal de dentes finos.

6.2 Ajustar o encosto

A profundidade de corte pode ser limitada através do deslocamento do encosto (9) (por ex. ao serrar diante de uma parede).

Deslocar ocasionalmente o encosto (9), para obter um desgaste uniforme da lâmina de serra.

1. Pressionar a tecla (10) e deslocar o encosto (9) até à posição pretendida.
2. Soltar a tecla (10) e deslocar o encosto até engatar.

 Verificar se o encosto (9) está fixado de forma segura. Este deve estar engatado.

7. Utilização

7.1 Ajustar o movimento pendular (SSEP 1400 MVT)

O movimento pendular da lâmina de serra faz com que a capacidade de serragem seja aumentada (principalmente em materiais macios como madeiras e plásticos). Para além disso, a lâmina de serra é protegida durante o movimento pendular,

uma vez que no ciclo de retorno é levantada da peça de trabalho.

Ajustar o movimento pendular pretendido no interruptor deslizante (4).

Valores de ajuste recomendados:

0 = Movimento pendular está desligado.

Para materiais finos, cortes finos, curvas apertadas

1 = Para materiais duros (por ex. aço, madeira aglomerada)

2 = Para materiais espessos (por ex. madeira, plástico)

3 = Movimento pendular máximo para cortes rápidos (por ex. madeira de coníferas)

O ajuste otimizado deverá ser determinado através de um teste prático.

7.2 Ajuste do número máximo de cursos (SSEP 1400 MVT)

Ajustar o número máximo de cursos na roda dentada (3). Estes também poderão ser ajustados durante o funcionamento.

Valores de ajuste recomendados:

Madeira = 6

Blocos de pedra leve = 5 - 6

Aço leve, sem liga = 3 - 4

Alumínio = 3 - 5

Plástico = 1 - 4

Aço inoxidável = 1 - 2

O ajuste otimizado deverá ser determinado através de um teste prático.

7.3 Ligar/desligar, funcionamento contínuo

 Evite o arranque involuntário: desligue sempre a máquina quando a ficha for retirada da tomada ou no caso de interrupção de energia elétrica.

Ligar: pressionar o gatilho (1). O número de cursos pode ser alterado, pressionando o gatilho para dentro.

Desligar: soltar o gatilho (1).

Funcionamento contínuo: Para o funcionamento contínuo pode bloquear o gatilho (1) pressionado com o botão de bloqueio (2). Para desligar, voltar a pressionar o gatilho (1).

 No funcionamento contínuo, a máquina continua a trabalhar mesmo se for arrancada da mão. Por esse motivo deverá segurar a máquina sempre com ambas as mãos no punho previsto, posicionar-se de forma segura e concentrar-se no trabalho.

7.4 Indicações de trabalho

Serrar:

Utilizar uma lâmina de serra adequada ao material a serrar.

SSEP 1400 MVT: Ajustar o movimento pendular consoante o caso de utilização.

Adaptar o número de cursos ao material a serrar. SSEP 1400 MVT: Ajustar o número de cursos consoante o caso de utilização.

Pressionar a máquina com o encosto (9) contra a peça de trabalho. Ligar a máquina e só depois conduzir a lâmina de serra contra a peça de trabalho.

Não tocar em objetos ou no solo com a lâmina de serra em movimento (perigo de contragolpe!)

Evitar exercer pressão excessiva sobre a lâmina de serra (principalmente em lâminas de serra compridas).

Caso a lâmina de serra encrave deverá desligar imediatamente a máquina. Alargar ligeiramente a fenda de corte com uma ferramenta apropriada e retirar a máquina.

Depois de terminar o corte deverá desligar a máquina, no entanto só a poderá retirar da fenda de corte e pousar quando a lâmina de serra estiver imobilizada (perigo de contragolpe).

Cortes imersos:

Os cortes imersos só devem ser efetuados em materiais macios como madeiras ou plásticos. Utilizar apenas lâminas de serra curtas.

Segurar a máquina com ambas as mãos nos punhos previstos, posicionar-se de forma segura e concentrar-se no trabalho.

 Colocar o interruptor deslizante (4) na posição "0" (o movimento pendular está desligado).

Ver figura B, página 2:

A máquina é pressionada pelo canto do encosto (9) contra a peça de trabalho. A lâmina de serra não entra em contacto com a peça de trabalho. Ligar a máquina. O canto do encosto serve como ponto de rotação, através do qual a máquina é lentamente levantada, enquanto a lâmina de serra corta na peça de trabalho.

7.5 Serrar junto a paredes

 Colocar o interruptor deslizante (4) na posição "0" (o movimento pendular está desligado).

Ver figura D, página 2.

Para serrar junta a paredes poderá colocar a lâmina de serra com os dentes para cima (contrariamente à posição de trabalho normal) no dispositivo tensor da lâmina de serra. Certifique-se de que o movimento pendular está desligado.

8. Conselhos e truques

Para serrar curvas apertadas: utilizar lâminas de serra estreitas.

Serrar metais: para aumentar a durabilidade das lâminas de serra, aplicar lubrificante de refrigeração (pino lubrificante de refrigeração 6.23443) ao longo da linha de corte.

9. Manutenção

Soprar regularmente a máquina com ar comprimido através das aberturas de ventilação traseiras.

Limpar regularmente o dispositivo de tensão rápida da lâmina de serra (2) e soprar com ar comprimido. Não passar óleo ou graxa.

10. Acessórios

Utilize apenas acessórios Metabo originais.

Utilize apenas acessórios que cumpram os requisitos e dados característicos presentes neste manual de instruções.

Poderá consultar o programa completo de acessórios em www.metabo.com ou no catálogo.

11. Reparação



As reparações em ferramentas elétricas apenas devem ser efetuadas por eletricistas!

Um cabo de ligação à rede danificado apenas pode ser substituído por um cabo especial de ligação à rede original da Metabo, que está disponível a partir do serviço de assistência da Metabo.

Caso as ferramentas elétricas Metabo necessitem de reparações, dirija-se ao seu representante Metabo. Poderá consultar os endereços em www.metabo.com

Poderá descarregar as listas de peças sobressalentes em www.metabo.com

12. Proteção do ambiente

Respeite as determinações nacionais sobre a eliminação ecológica e sobre a reciclagem de máquinas usadas, embalagens e acessórios.

Os materiais da embalagem devem ser eliminados de acordo com a sua rotulagem, em conformidade com as diretivas do seu município. Encontrará indicações adicionais em www.metabo.com na área da assistência.



Apenas para países da UE: Não colocar as ferramentas elétricas no lixo doméstico! De acordo com a diretiva europeia 2012/19/EU sobre equipamentos elétricos e eletrónicos usados e na conversão ao direito nacional, as ferramentas elétricas usadas devem ser recolhidas em separado e entregues a uma reciclagem ecologicamente correta.

13. Dados técnicos

Explicações sobre os dados na página 3. Reservamo-nos o direito de proceder a alterações relacionadas com o progresso tecnológico.

P_1	= Potência nominal
P_2	= Potência de saída
I	= Corrente
n_0	= Número de cursos na marcha em vazio
s	= Comprimento do curso
T_1	= Profundidade máx. de corte (madeira)
T_2	= Profundidade máx. de corte (perfis metálicos, tubos metálicos)
T_3	= Profundidade máx. de corte (em metais não ferrosos)
T_4	= Profundidade máx. de corte (em chapa de aço)

T_5 = Profundidade máx. de corte (perfis metálicos não ferrosos, tubos metálicos não ferrosos)

m = Peso sem cabo de rede

Valores medidos determinados de acordo com a EN 62841.

Máquina da classe de proteção II

~ Corrente alternada

Os dados técnicos indicados são tolerantes (de acordo com os padrões individuais válidos).



Valores da emissão

Estes valores possibilitam a avaliação de emissões da ferramenta elétrica e a comparação com diversas ferramentas elétricas. Consoante as condições de utilização, o estado da ferramenta elétrica ou das ferramentas acopláveis, a sobrecarga efetiva poderá ser superior ou inferior. Para a avaliação, deverá ainda considerar os intervalos de trabalho e as fases com menores sobrecargas. Com base nos respetivos valores avaliados deverá determinar a aplicação de medidas de proteção para o utilizador, por ex. medidas a nível de organização.

Valor total de vibrações (soma vetorial de três direções) determinado de acordo com a EN 62841:

$a_{h, CW}$ = Valor da emissão de vibrações (serrar em madeira)

$K_{h, CW}$ = Insegurança (vibração)

Valores típicos e ponderados pela escala A para o ruído:

L_{pA} = Nível sonoro

L_{WA} = Nível de potência sonora

K_{pA}, K_{WA} = Insegurança

Durante o trabalho, o nível de ruído pode exceder os 80 dB(A).



Usar proteção auditiva!

Originalbruksanvisning

1. Försäkran om överensstämmelse

Vi försäkrar och tar ansvar för att tigersågarna med typ- och serienummer *1) uppfyller kraven i gällande direktiv *2) och standarder *3). Teknisk dokumentation *4) - se sidan 3.

2. Använd maskinen enligt anvisningarna

Tigersågen är avsedd för sågning i trä, metall, plast och liknande material som hårdgummi, glasfiber mm.

Vid mycket slitage (t.ex. vid konstruktion/lagning av lastpallar) gäller endast garantin till viss del.

Användaren ansvarar själv för skador som orsakas av felaktig användning.

Allmänna föreskrifter om förhindrande av olycksfall samt bifogade säkerhetsanvisningar måste följas.

3. Allmänna säkerhetsanvisningar



Följ anvisningarna i textavsnitten med den här symbolen, så förebygger du personskador och skador på elverktuget!



WARNING! – Läs bruksanvisningen, så är risken mindre för skador.



WARNING – Läs alla säkerhetsvarningar, instruktioner, illustrationer och specifikationer som ingår med detta elverktyg. Fel som uppstår till följd av att instruktionerna nedan inte följts kan orsaka elstöt, brand och/eller allvarliga personskador.

Spara alla varningar och instruktioner för framtida hänvisning. Se till så att dokumentationen följer med elverktuget.

4. Särskilda säkerhetsanvisningar

Håll elverktuget i de isolerade handtagen vid arbeten där insatsverktuget kan komma i kontakt med dolda elledningar. Kontakt med strömförande ledning kan spänningssätta maskinens metalldelar, så att du får en stöt.

Fäst och säkra arbetsstycket med hjälp av tvingar eller på annat sätt på stabilt underlag. Om du bara håller arbetsstycket med handen eller mot kroppen blir det instabilt, vilket kan göra att man förlorar kontrollen.

Dra alltid ur kontakten före inställning, omriggning eller underhåll.

Använd alltid skyddsglasögon, skyddshandskar och skyddsskor vid arbete med maskinen.

Under längre arbetsperioder skall hörselskydd användas. Längre påverkan av buller kan ge hörselskador.

Kontrollera att det inte finns några **el-, vatten-, eller gasledningar** på det ställe som ska bearbetas (använd t.ex. en metalldetektor).

Använd bara vassa, oskadade sågklingor. Repiga sågklingor, och sådana vars form ändrats, får inte användas.

Dra alltid bort anslutningsledningen bakåt från maskinen.

Håll därför alltid maskinen i handtagen med båda händerna, stå stadigt och koncentrera dig på arbetet.

Arbeta bara med påsatt anslag.

Vid sågning måste anslaget ligga ordentligt an mot arbetsstycket.

Vid sågning av vattenrör, se till att röret inte innehåller något vatten.

Såga inte i extremt små arbetsstycken.

Var försiktig så att händerna inte kommer in i sågområdet eller rör vid sågbladet. Håll aldrig handen under arbetsstycket.

Risk för skador på grund av vassa sågblad!

Rör aldrig ett sågblad som är i rörelse!

Ta endast bort spån och liknande när maskinen står stilla.

Sågbladet kan bli varmt när du sågar. Använd arbetshandskar!

Förhindra oavsiktlig start: stäng alltid av maskinen när kontakten dras ur, eller vid strömavbrott.

LED-lampa (6): Rikta aldrig optiska instrument rakt in i LED-strålen.



OBS Titta inte in i den brinnande lampan.

Minska belastning genom damm:



WARNING - Vissa typer av damm som genereras vid sandpappersslipning, slipning, borring och andra arbeten innehåller kemikalier som kan orsaka cancer, fosterskador eller andra fortplantningsstörningar. Till dessa kemikalier hör bland annat följande:

- Bly av blyhaltig färg.
 - Mineraliskt damm i murstenar, cement och andra murmaterial.
 - Arsenik och krom i kemiskt behandlat trä.
- Den risk som du utsätts för beror på hur ofta du genomför denna typ av arbeten. För att minska belastningen genom dessa kemikalier: Arbeta i ett ordentligt ventilerat område och använd godkänd skyddsutrustning, t.ex. dammask som utvecklats speciellt för filtrering av mikroskopiska partiklar.

Detta gäller även för damm från andra material, t.ex. vissa trätyper (som ek- eller bokdamm), metaller, asbest. Andra sjukdomar är t.ex. allergiska reaktioner och andningsbesvär. Låt inte damm hanna i din kropp.

Följ gällande bestämmelser för respektive material, personal, arbete och användningsplats (t.ex. regler för olycksförebyggande, avfallshantering).

Samla upp partiklarna på den plats där de uppstår, undvik att de lagras i den omgivande miljön.

Till speciella arbetsuppgifter ska man använda lämpliga tillbehör. På så sätt hamnar färre partiklar okontrollerat i omgivningen.

Anslut lämpligt dammsug.

Minska dammbelastningen genom att vidta följande åtgärder:

- rikta inte partiklarna från maskinen eller maskinens frånluftsflode mot dig själv, mot personer i närheten eller mot avlagrat damm,
- använd en utsugsanordning och/eller en luftrenare,
- sörg för god ventilation på arbetsplatsen och dammsug för att hålla rent. Sopning eller luftblåsning kan göra så att damm virvlas upp.
- Dammsug eller tvätta skyddskläder. Kläder ska inte blåsas, slås eller borstas rena.

5. Översikt

Se sida 2.

- 1 Strömbrytare
- 2 Låsknapp för kontinuerlig användning
- 3 Vrede för inställning av maximal sågfrekvens *
- 4 Skjutreglage för inställning av pendelrörelse *
- 5 Spak för sågbladsinspänning
- 6 LED-lampa *
- 7 Sågbladsinspänning
- 8 Sågblad (skaffform: universal-skafft) *
- 9 Anslag
- 10 Knapp för inställning av anslag
- 11 Främre handtag
- 12 Bakre handtag

* beroende på utförande/ingår inte

6. Montering, Driftstart, inställning

 Kontrollera först att spänningen och frekvensen på märkskylten stämmer överens med nätströmmen och nätfrekvensen du ska använda.

 Förkoppla alltid en jordfelsbrytare (RCD) med en max. aktiveringsström på 30 mA.

6.1 Montera och demontera sågblad

 Risk för skador på grund av vassa sågblad! Sågbladet kan bli varmt när du sågar. Använd arbetshandskar!

 Dra ur kontakten.

För att kunna komma åt sågbladets snabbinspänning (2) kan det vara nödvändigt att justera anslaget (9).

1. Fäll upp spaken (5) till sågbladets inspänning och håll kvar.
2. Skjut in sågbladet (8) ända in till anslaget eller

dra ut det.

3. Släpp spak (5).

4. Kontrollera att sågbladet sitter säkert fast.

Obs! Om ett sågblad skulle brytas av och inte går att ta bort från sågbladets snabbinspänning: Fäll upp spaken (5) till sågbladets inspänning och håll kvar. Tag spetsen på ett sågblad och haka fast i den avbrutna delen och drag ut den. Ett fintandat sågblad för metall är mest lämpligt.

6.2 Inställning av anslaget

Genom förskjutning av anslaget (9) kan sågdjupet begränsas (t ex vid sågning i en vägg).

Justera placeringen av anslaget (9) då och då, så att sågbladet slits jämnt.

1. Tryck på knappen (10) och skjut anslaget (9) i önskad riktning.
2. Lossa knappen (10), flytta anslaget tills det hakar i.

 Kontrollera att anslaget (9) sitter ordentligt fast. Det måste haka fast.

7. Användning

7.1 Ställa in pendelrörelse (SSEP 1400 MVT)

Genom sågbladets pendelrörelse ökar sågkapaciteten (särskilt vid mjuka material som trä och plast). Dessutom skonas sågbladet genom pendelrörelsen genom att det vid återgång lyfts bort från arbetsstycket.

Ställ in den pendling du vill ha med skjutreglaget (4).

Rekommenderade inställningsvärden:

- 0** = Pendelrörelsen är fränkopplad.
för tunt material, smala kap, snäva kurvor
- 1** = för hårda material (t.ex. stål, masonit)
- 2** = för tjocka material (t.ex. trä, plast)
- 3** = maximal pendelrörelse
för snabba kap (t.ex. i barrträ)

Du får lättast fram optimal inställning genom att prova dig fram.

7.2 Ställa in maximal sågfrekvens (SSEP 1400 MVT)

Ställ in maximal sågfrekvens med vredet (3). Det kan du göra även när maskinen är igång.

Rekommenderade inställningsvärden:

- | | |
|---------------------------|---------|
| trä | = 6 |
| lätt mursten | = 5 - 6 |
| mjukt, olegerat stål..... | = 3 - 4 |
| aluminium | = 3 - 5 |
| plast..... | = 1 - 4 |
| rostfritt stål | = 1 - 2 |

Du får lättast fram optimal inställning genom att prova dig fram.

7.3 Slå på/av, kontinuerlig användning

 Undvik oavsiktlig start: slå alltid av strömbrytaren när du drar ut kontakten ur uttaget eller om strömmen bryts.

Start: Tryck in strömbrytaren (1). Du ändrar sågfrekvensen genom att trycka in strömbrytaren.

Stopp: släpp upp strömbrytaren (1).

Kontinuerlig användning: Vid kontinuerlig användning kan du låsa den intryckta strömbrytaren (1) med låsknappen (2). Stanna maskinen genom att trycka in strömbrytaren (1) en gång till.

 Vid kontinuerlig användning fortsätter maskinen att gå om du tappar den. Håll alltid maskinen med båda händerna i handtaget, stå stadigt och koncentrera dig på arbetet.

7.4 Arbetsanvisningar

Sågning:

Använd ett sågblad som är anpassat för det material som ska sågas.

SSEP 1400 MVT: Ställ in pendelrörelse utifrån användning.

Anpassa sågfrekvensen till materialet som sågas. SSEP 1400 MVT: Ställ in maximal sågfrekvens utifrån användning.

Håll maskinen så att anslaget (9) trycks mot arbetsstycket. Starta inte maskinen förrän sågbladet ligger an mot arbetsstycket.

När sågbladet är i rörelse, se till att dess spets aldrig kommer i kontakt med marken eller något föremål (risk för kast!)

Undvik onödigt hårt tryck på sågbladet (särskilt vid långa sågblad).

Om sågbladet kläms fast måste maskinen omedelbart stängas av. Vidga sågspalten något med ett lämpligt verktyg och drag ut maskinen.

Stoppa maskinen när sågsnittet är färdigt. Vänta tills maskinen stannat och ta först då bort den från sågsnittet och lägg den åt sidan (risk för kast!).

Doppsnitt:

Doppsnitt får bara utföras vid mjuka material som trä och plast. Använd endast korta sågblad.

Håll maskinen med båda händerna i handtagen, stå stadigt och koncentrera dig på arbetet.

 Ställ skjutreglage (4) i läge "0" (pendelrörelse stängs av).

Se bild B, sid. 2:

Håll maskinen så att kanten på anslaget (9) trycks mot arbetsstycket. Sågbladet ska inte gå emot arbetsstycket. Slå på maskinen. Använd sedan anslagets kant som vridpunkt och rätta långsamt upp maskinen så att sågbladet skär in i arbetsstycket.

7.5 Väggnära sågning

 Ställ skjutreglage (4) i läge "0" (pendelrörelse stängs av).

Se bild D, sid. 2.

Om du sågar nära väggen kan du sätta in sågbladet med tänderna vända uppåt (tvärt emot normalt arbetsläge) i sågbladets inspänning. Säkerställ att pendelrörelsen inte är på.

8. Råd och tips

För att såga en snäv kurva: Använd ett smalt sågblad.

Vid sågning i metall: Lägg en sträng kylsmörjmedel (använd kylsmörjstift 6.23443) längs såglinjen så ökas sågbladets livslängd.

9. Underhåll

Använd tryckluft och blås regelbundet maskinens bakre luftningsspår rena.

Sågbladets snabbinspänning (2) skall regelbundet blåsas ren med tryckluft. Får ej smörjas med olja eller fett.

10. Tillbehör

Använd bara Metabo-originaltillbehör.

Använd endast tillbehör som uppfyller kraven och specifikationerna i den här bruksanvisningen.

Ett komplett tillbehörsortiment hittar du på www.metabo.com eller i katalogen.

11. Reparationer

 Reparation av elverktyg får endast utföras av behörig elektriker!

En defekt nätanslutningskabel får endast ersättas med en av metabo:s särskilda original-nätanslutningskablar, som kan beställas från Metabo-service.

Metabo-elverktyg som behöver repareras ska skickas till din Metabo-återförsäljare. För adresser, se www.metabo.com.

Du kan hämta reservdelslistor på www.metabo.com.

12. Miljöskydd

Följ nationella miljöföreskrifter för omhändertagande och återvinning av uttjänta maskiner, förpackningar och tillbehör.

Förpackningsmaterial måste bortskaffas i enlighet med kommunala riktlinjer baserat på produktmärkningen. Mer information finns på www.metabo.com under service.

 Gäller endast för EU-länder: Släng inte uttjänta elverktyg i hushållssoporna! Enligt EU-direktiv 2012/19/EU om uttjänta el- och elektronikprodukter samt enligt harmoniserad nationell lag ska uttjänta elverktyg källsorteras för miljövänlig återvinning.

13. Tekniska data

Förklaringar till uppgifterna finns på sida 3. Förbehåll för tekniska ändringar.

P_1	= nominell effektförbrukning
P_2	= avgiven effekt
I	= strömstyrka
n_0	= sågfrekvens vid tomgång
s	= slaglängd
T_1	= max. sågdjup (trä)
T_2	= max. sågdjup (metallprofiler, metallrör)

T_3	= max. sågdjup (i järnfri metall)
T_4	= max. sågdjup (i stålplåt)
T_5	= max. sågdjup (järnfria metallprofiler, järnfria metallrör)
m	= vikt utan sladd

Mätvärdena är uppmätta enligt EN 62841.

Maskinen har skyddsklass II

~ Växelström

I den tekniska datan ovan tas även hänsyn till toleranserna (motsvarande respektive gällande standard).



Utsläppsvärden

Dessa värden medger en bedömning av elverktygets utsläpp samt jämförelse med andra eldrivna verktyg. Beroende på förhållandena, elverktygets skick och hur verktygen används kan de faktiska värdena vara högre eller lägre. Räkna även med pauser och perioder med lägre belastning. Använd de uppskattade värdena för att ta fram skyddsåtgärder för användaren, t.ex. organisatoriska åtgärder.

Totalt vibrationsvärde (vektorsumma i tre riktningar) räknas fram enligt EN 62841:

$a_{h,CW}$ =vibrationsemissionsvärde
(Såga i trä)

$K_{h,CW}$ =onoggrannhet (vibrationer)

Typisk A-värderad bullernivå:

L_{pA} = ljudtrycksnivå

L_{WA} = ljudeffektnivå

K_{pA}, K_{WA} = onoggrannhet

Vid arbete kan ljudnivån överskrida 80 dB(A).



Använd hörselskydd!

Alkuperäinen käyttöohje

1. Vaatimustenmukaisuusvakuutus

Vakuutamme yksinomaisella vastuullamme, että nämä puukkosahat, merkitty tyyppitunnuksella ja sarjanumerolla *1), vastaavat direktiivien *2) ja standardien *3) kaikkia asiaankuuluvia määräyksiä. Tekniset asiakirjat, säilytyspaikka *4) – katso sivu 3.

2. Määräysten mukainen käyttö

Puukkosaha sopii puun, metallien, muovien ja muiden vastaavien materiaalien kuten kovakumin ja kuitulasin jne. sahaamiseen.

Liian voimakkaasti kuluttavilla käyttövoilla (esim. lavojen tekeminen/korjaus) takuu on voimassa vain rajoitetusti.

Määräysten vastaisesta käytöstä aiheutuvista vaurioista vastaa ainoastaan käyttäjä.

Yleisesti hyväksytyjä tapaturmantorjuntamääräyksiä ja oheisia turvallisuusohjeita on noudatettava.

3. Yleiset turvallisuusohjeet



Huomioi tällä symbolilla merkityt tekstikohdat suojataksesi itseäsi ja sähkötyökaluasi!



VAROITUS – lue käyttöohjeet, jotta saat pienennettyä loukkaantumisvaaraa.



VAROITUS – Lue kaikki tämän sähkötyökalun mukana toimitetut varoitukset, ohjeet, kuvat ja tekniset tiedot. Alla mainittujen ohjeiden noudattamisen laiminlyönti saattaa aiheuttaa sähköiskun, tulipalon ja/tai vakavan loukkaantumisen.

Säilytä kaikki varoitukset ja ohjeet hyvässä tallessa tulevaa käyttöä varten!

Anna sähkötyökalu vain yhdessä näiden asiakirjojen kanssa eteenpäin.

4. Erityiset turvallisuusohjeet

Pidä sähkölaitteesta kiinni sen eristetyistä kahvapinnoista, kun teet sellaisia töitä, joissa käyttötarvike voi koskettaa piilossa olevia sähköjohtoja. Sähkövirtaa johtavan johdon koskettaminen voi tehdä myös metalliosat jännitteiseksi ja voi aiheuttaa sähköiskun.

Kiinnitä ja varmista työkappale puristimilla tai muilla tavoin tukevaan alustaan. Jos pidät työkappaletta paikallaan vain kädellä tai kehoa vasten, se ei ole tukevasti kiinnitettyä ja voi aiheuttaa hallinnan menettämisen.

Vedä pistoke irti pistorasiasta ennen säätöjen ja muutos- tai huoltotöiden suorittamista.

Käytä aina suojalaseja, työkasineitä ja tukevia jalkineita koneella työskennellessäsi.

Pitkään työskenneltäessä on käytettävä kuulonsuojaimia. Pitkään jatkuva korkea melutaso saattaa aiheuttaa kuulovaurioita.

Varmista, että kohdassa, jota aiot työstää, ei ole **sähkö-, vesi- tai kaasujohtoja** (esim. metallinpaljastimen avulla).

Käytä ainoastaan teräviä ja vaurioittomia sahanteräiä. Älä käytä säröilleitä sahanteräiä tai sellaisia, joiden muoto on muuttunut.

Laita liitäntäjohto aina koneen taakse.

Pidä aina kiinni koneen kahvoista molemmin käsin, ota tukeva asento ja työskentele keskittyneesti.

Työskentele vain silloin, kun terätuki on asennettuna.

Terätuen täytyy sahattaessa olla tukevasti työstettävää kappaletta vasten.

Vesiputkia sahatessasi, varmista, ettei niissä ole vettä.

Älä yritä sahata erittäin pieniä kappaleita.

Älä laita käsiäsi sahausalueelle äläkä kosketa sahanterää. Älä ota kiinni työstettävän kappaleen alapuolelta.

Terävä sahaterä aiheuttaa loukkaantumisvaaran.

Älä tartu liikkuvaan sahanterään!
Poista lastut ja muut epäpuhtaudet ainoastaan koneen ollessa pysähtyneenä.

Sahanterä voi olla kuuma sahausksen jälkeen. Käytä suojakasineita.

Estä tahaton käynnistyminen: Kytke kone aina pois päältä, jos vedät pistokkeen irti pistorasiasta tai jos sähkönsyötössä on katkoksia.

LED-valo (6): Älä katso LED-säteilyä suoraan optisilla instrumenteilla.



HUOMIO Älä tuijota palavaan lamppuun.

Pölyrasituksen vähentäminen:



VAROITUS – Jotkut pölyt, joita hiekkapaperilla hiominen, sahaaminen, hiominen, poraaminen tai muut työt voi aiheuttaa, sisältävät kemikaaleja, joiden tiedetään aiheuttavan syöpää, syntymävikoja tai muita haittoja lisääntymiskykyä koskien. Esimerkkejä näistä kemikaaleista ovat:

- lyijy lyijyä sisältävistä maaleista
 - mineraalipöly muureista, sementistä tai muista muuraineista
 - arseeni ja kromi kemiallisesti käsitellystä puusta.
- Oma riskisi näiden kuormituksesta riippuu siitä, kuinka usein suoritat tätäntapaisia töitä. Näiden kemikaalien aiheuttamien kuormitusten vähentämiseksi: työskentele hyvin ilmastoiduilla alueilla ja työskentele hyväksytyissä suojarusteissa, esim. töille tarkoitetuilla pölynaamioilla, jotka on suunniteltu suodattamaan mikroskooppisen pieniä hiukkasia.

Tämä koskee myös muiden pölyjen ainesosia, kuten joitakin puutyyppejä (tammen tai pyökkin pölyä), metalleja, asbestia. Muita tunnettuja sairauksia ovat esim. allergiset reaktiot, hengitystiesairaudet. Älä anna pölyn päästä elimistöön.

Ota huomioon myös materiaaleja, henkilöitä, käyttökohtetta ja käyttöpaikkaa koskevat määräykset ja kansalliset direktiivit (esim. työturvallisuusmääräykset, hävittäminen).

Kerää hiukkaset niiden muodostumispaikassa, älä levitä niitä ympäristöön.

Käytä erityisiin työtehtäviin soveltuvia lisävarusteita. Näin vähennät ympäristöön hallitsemattomasti leviävien hiukkasten määrää.

Käytä sopivaa pölynimuria.

Vähenna pölyn muodostumista seuraavasti:

- Älä suuntaa vapautuvia hiukkasia ja koneen poistoilmaa itseäsi, lähellä olevia henkilöitä tai kerääntynyttä pölyä päin.
- Käytä imuria ja/tai ilmanpuhdistinta.
- Tuuleta työpiste hyvin ja pidä puhtaana imuroimalla. Lukaiseminen tai puhaltaminen levittää pölyä.
- Imuroi tai pese suojavaatteet. Älä puhalla, pudista tai harjaa niitä.

5. Yleiskuva

Katso sivu 2.

- 1 Liipaisin
- 2 Jatkuvan kytkennän lukitusnappi
- 3 Säätypyörä enimmäisiskuluvun säätämiseen *
- 4 Työntökytkin heiluriliikkeen säätämiseen *
- 5 Sahanterän kiinnitysvipu
- 6 LED-valo *
- 7 Sahanterän istukka
- 8 Sahanterä (terän muoto: yleisterä)*
- 9 Terätuki
- 10 Painike terätuen säätöön
- 11 Etukahva
- 12 Takakahva

* riippuu varustuksesta / ei kuulu toimituksen sisältöön

6. Asennus, käyttöönotto, säätö

 Vertaa ennen käyttöönottoa, että tyyppikilvessä ilmoitettu verkkojännite ja verkkotaajuus vastaavat paikallisen sähköverkon arvoja.

 Kytke aina ensin eteen FI-suojakytkin (RCD), jonka maksimilaukeamisvirta on 30 mA.

6.1 Sahanterän asentaminen, irrottaminen

 Terävä sahanterä aiheuttaa loukkaantumisvaaran. Sahanterä voi olla kuuma sahausken jälkeen. Käytä suojakäsineitä.

 Irrota pistoke pistorasiasta.

Jotta pääset käsiksi sahanterän pikaistukkaan (2), säädä teräohjainta (9) tarvittaessa.

1. Käännä sahanterän kiinnitysvipu (5) ylös ja pidä siitä kiinni.
2. Asenna sahanterä (8) vasteeseen asti tai irrota se.
3. Vapauta vipu (5)
4. Tarkista sahanterän tiukkuus.

Huomautus: Jos sahanterä joskus katkeaa, eikä sitä pysty enää irrottamaan käsin sahanterän istukasta: Käännä sahanterän kiinnitysvipu (5) ylös ja pidä siitä kiinni. Kiinnitä sahanterän kärki katkenneeseen osaan ja vedä se ulos. Hienohampainen metallisahanterä sopii parhaiten.

6.2 Terätuen säätö

Siirtämällä terätukea (9) voidaan rajoittaa leikkuusyvyvyyttä (esim. seinän edessä sahattaessa).

Siirrä terätukea (9) silloin tällöin, jotta sahanterä kuluu tasaisesti.

1. Paina painiketta (10) ja työnnä terätuki (9) halumaasi asentoon.
2. Vapauta painike (10), työnnä terätukea, kunnes se lukkiutuu.

 Tarkasta terätuen (9) varma kiinnitys. Sen pitää olla lukkiutuneena.

7. Käyttö

7.1 Heiluriliikkeen säätö (SSEP 1400 MVT)

Sahanterän heiluriliikkeen ansiosta sahausteho kasvaa (erityisesti pehmeissä materiaaleissa kuten puu ja muovit). Lisäksi sahanterää säästetään heiluriliikkeellä, kun se irtoaa työkappaleesta paluuliikkeessä.

Säädä työntökytkimellä (4) haluamasi heiluriliike.

Suosittelut säätöarvot:

- 0** = Heiluriliike on poiskytkettynä.
ohuille materiaaleille, hieno sahausjälki, terävät kaarteet
- 1** = kovalle materiaaleille (esim. teräs, vaneri)
- 2** = paksuille materiaaleille (esim. puu, muovit)
- 3** = enimmäisheiluriliike nopeisiin sahausiin (esim. havupuu)

Optimaalisen säädön löytää parhaiten kokeilemalla.

7.2 Enimmäisiskuluvun säätö (SSEP 1400 MVT)

Säädä enimmäisiskuluku säätypyörästä (3). Sen voi tehdä myös koneen käydessä.

Suosittelut säätöarvot:

- Puu = **6**
- Kevyet harkkotiilet = **5 - 6**
- Pehmeä, seostamaton teräs = **3 - 4**
- Alumiini = **3 - 5**
- Muovi = **1 - 4**
- Teräs = **1 - 2**

Optimaalisen säädön löytää parhaiten kokeilemalla.

7.3 Päälle-/poiskytkentä, jatkuva kytkentä

 Estä tahaton käynnistyminen: Kytke kone aina pois päältä, jos vedät pistokkeen irti pistorasiasta tai jos sähkönsyötössä on katkoksia.

Päällekytkentä: Paina liipaisinta (1). Iskulukua voi muuttaa liipaisinta painamalla.

Poiskytkeminen: Vapauta liipaisin (1).

Jatkuvan käytön päällekytkentä: Jatkuva kytkentä: Jatkuvaa kytkentää varten voit lukita painettuna olevan liipaisimen (1) lukitusnupilla (2). Kun haluat kytkeä koneen pois päältä, paina liipaisinta (1) uudelleen.

 Jatkuvassa kytkennässä kone käy edelleen, vaikka se pääsisi riistäytymään käsistä. Pidä sen vuoksi koneen kahvasta molemmin käsin kiinni, seiso tukevassa asennossa ja työskentele keskittyneesti.

7.4 Työohjeet

Sahaus:

Käytä sahattavalle materiaalille sopivaa sahanterää.

SSEP 1400 MVT: Säädä heiluriliike aina käyttökohteen mukaisesti.

Sovita iskuluku sahattavalle materiaalille. SSEP 1400 MVT: Säädä enimmäisiskulukku aina käyttökohteen mukaisesti.

Paina kone terätukineen (9) työstettävää kappaletta vasten. Kytke ensin kone päälle, vie vasta sen jälkeen sahanterä työstettävää kappaletta vasten.

Älä kosketa liikkuvalla sahanterällä mitään esineitä tai lattiaa (takaiskun vaara!)

Vältä sahanterän liian voimakasta painamista (erityisesti pitkiä sahanteräiä käytettäessä).

Jos sahanterä jää kiinni, sammuta kone heti. Levitä sahausrakoa sopivalla työkalulla ja ota kone pois.

Sahausten jälkeen, sammuta kone ja ota vasta sitten pois sahausraosta ja laita se sivuun, kun sahanterä on pysähtynyt (takaiskun vaara).

Uputusleikkaus:

Uputusleikkaus on sallittu vain pehmeissä materiaaleissa kuten puu tai muovi. Käytä vain lyhyitä sahanteräiä.

Pidä koneesta kiinni molemmilla käsillä siihen tarkoitetuista kahvoista, ota tukeva asento ja työskentele keskittyneesti.

 Aseta työntökytkin (4) asentoon "0" (heiluriliike on kytketty pois päältä).

Katso kuva B, sivu 2:

Kone on painettuna työstettävää kappaletta vasten terätuen (9) reunalla. Sahanterä ei kosketa työstettävää kappaletta. Käynnistä kone. Terätuen kulma toimii tukipisteenä, johon kone hitaasti kohdistetaan, jolloin sahanterä leikkaa työstettävään kappaleeseen.

7.5 Sahaaminen seinän läheltä

 Aseta työntökytkin (4) asentoon "0" (heiluriliike on kytketty pois päältä).

Katso kuva D, sivu 2.

Kun sahaat seinän läheltä, voit kiinnittää sahanterän hampaat ylöspäin (päinvastoin kuin tavallisessa työasennossa) sahanterän istukkaan. Varmista, että heiluriliike on poiskytketty.

8. Vihjeitä ja vinkkejä

Terävien kaarien sahauskseen: Käytä kapeita sahanteräiä.

Metallin sahaus: Sahanterien käyttöiän pidentämiseksi levitä jäähdytysvoiteluainetta (jäähdytysvoitelupuikko 6.23443) sahauslinjalle.

9. Huolto

Puhalla säännöllisesti paineilmaa koneen takana olevien tuuletusrakojen läpi.

Puhdista sahanterän pikaisukku (2) säännöllisesti ja puhalla se paineilamalla. Älä öljyä tai rasvaa.

10. Lisävarusteet

Käytä ainoastaan alkuperäisiä Metabon lisävarusteita.

Käytä vain sellaisia lisävarusteita, jotka täyttävät tässä käyttöoppaassa ilmoitetut vaatimukset ja ominaistiedot.

Lisävarusteiden täydellisen valikoiman löydät osoitteesta www.metabo.com tai luettelosta.

11. Korjaus

 Sähkötyökalujen korjaustöitä saavat suorittaa ainoastaan sähköalan ammattilaiset!

Viallisen verkkojohdon saa vaihtaa ainoastaan erityiseen Metabon alkuperäiseen verkkojohtoon, joka on saatavissa Metabo-huollon kautta.

Jos Metabo-sähkötyökalusi tarvitsevat korjausta, ota yhteyttä Metabo-edustajaan. Katso osoitteesta www.metabo.com.

Varaosaluettelot voit ladata osoitteesta www.metabo.com.

12. Ympäristönsuojelu

Noudata käytöstä poistettujen koneiden, pakkausten ja lisävarusteiden ympäristöystävällistä hävittämistä ja kierrätystä koskevia kansallisia määräyksiä.

Pakkausmateriaalit on hävitettävä paikallisia määräyksiä noudattaen niiden tunnistaiden mukaisesti. Lisätietoa löytyy osoitteesta www.metabo.com kohdassa Asiakaspalvelu.

 Vain EU-maille: Älä hävitä sähkötyökaluja kotitalousjätteiden mukana! Sähkö- ja elektroniikkalaiteromua koskevan EU-direktiivin 2012/19/EU ja sen kansallisen täytäntöönpanon mukaan käytetyt sähkötyökalut on kerättävä erikseen ja toimitettava ympäristöstä säästävään kierrätykseen.

13. Tekniset tiedot

Selitykset sivulla 3 annetuille tiedoille.

Pidätämme oikeuden tehdä teknisen kehityksen vaatimia muutoksia.

P_1	= nimellisototeho
P_2	= antoteho
I	= virta
n_0	= iskuluku kuormittamattomana
s	= iskun pituus
T_{1°	= maks. sahausvyvyys (puu)
T_{2°	= maks. sahausvyvyys (metalliprofiilit, metalliputket)
T_3	= suurin sallittu sahausvyvyys (ei-rautametalleissa)
T_{4°	= maks. sahausvyvyys (teräslevyissä)
T_{5°	= maks. sahausvyvyys (ei-metalliprofiilit, ei-metalliputket)
m	= paino ilman verkkojohtoa

Mittausarvot ilmoitettu EN 62841 mukaan.

Suojausluokan II kone

~ Vaihtovirta

Annetut tekniset tiedot ovat toleranssien mukaisia (vastaavat kyseisiä voimassa olevia standardeja).



Päästöarvot

Nämä arvot mahdollistavat sähkötyökalun päästöjen arvioimisen ja erilaisten sähkötyökalujen keskinäisen vertailun. Kulloisistakin käyttöolosuhteista, sähkötyökalun kunnosta tai käyttötarvikkeesta riippuen todellinen kuormitus voi olla kyseisiä arvoja suurempi tai pienempi. Ota arvioinnissa huomioon työtauo ja vähäisemmän kuormituksen jaksot. Määritä nämä tekijät huomioiden arvoitujen arvojen perusteella käyttäjän suojaamiseen vaadittavat toimenpiteet esim. työnjärjestelyyn liittyvät toimenpiteet.

Tärinän kokonaisarvo (kolmen suunnan vektorien summa), määritetty EN 62841 mukaan:

$a_{h,CW}$ = värähtelyn päästöarvo (sahaus puuhun)

$K_{h,CW}$ = epävarmuus (värähtely)

Tyypillinen A-painotettu äänitaso:

L_{pA} = äänen painetaso

L_{WA} = äänen tehotaso

K_{pA}, K_{WA} = epävarmuus

Käytössä melutaso voi ylittää 80 dB (A).



Käytä kuulonsuojaimia!

Original bruksanvisning

1. Samsvarserklæring

Vi erklærer på eget ansvar at Disse sabelsagene, identifisert med type- og serienummer *1), overholder alle relevante bestemmelser i direktivene *2) og standardene *3). Teknisk dokumentasjon ved *4) – se side 3.

2. Hensiktsmessig bruk

Bajonettsagen er egnet til saging i tre, metaller, kunststoff og lignende materialer som hardgummi, fiberglass osv.

Ved bruk med overdrevet, sterk slitasje (f.eks. bygg/ reparasjon av paller) gjelder garantien kun innskrenket.

Brukeren er alene ansvarlig for skader som måtte oppstå pga. uhensiktsmessig bruk.

Generelt gjeldende arbeidsmiljøforskrifter og vedlagte sikkerhetsinformasjon må overholdes.

3. Generell sikkerhetsinformasjon



For din egen sikkerhet og for å beskytte elektroverktøyet må du ta hensyn til tekst som er merket med dette symbolet.



ADVARSEL – Les bruksanvisningen for å minimere skaderisikoen.



ADVARSEL – Les alle sikkerhetsanvisningene, instruksjonene, illustrasjonene og spesifikasjonene som følger med dette elektroverktøyet. *Manglende overholdelse av anvisningene nedenfor kan medføre elektrisk støt, brann og/eller alvorlige personskader.*

Ta vare på alle advarsler og instruksjoner for fremtidig referanse. Lån bare ut elektroverktøyet ditt sammen med disse dokumentene.

4. Spesiell sikkerhetsinformasjon

Hold i de isolerte håndtakene på maskinen når du utfører arbeidet der maskinen kan treffe skjulte strømledninger. Kontakt med en spenningsførende ledning kan sette metalleder i maskinen under spenning og føre til elektrisk støt.

Fest og sikre emnet med tvinger eller på annen måte til et stabilt underlag. Hvis du bare holder emnet med hånden eller mot kroppen din, vil det være ganske ustabil og kan lett komme ut av kontroll.

Trekk støpselet ut av stikkkontakten før du foretar innstilling, verktøybytte eller vedlikehold av noe slag.

Bruk alltid vernebriller, arbeidshansker og vernesko ved arbeid med maskinen.

Bruk hørselsvern ved lengre arbeidsøker. Lengre tids påvirkning av høye støynivåer kan føre til hørselsskader.

Kontroller at det **ikke finnes strøm-, vann- eller gassledninger** på stedet der du skal arbeide (for eksempel ved hjelp av en metalldetektor).

Bruk bare skarpe, uskadede sagblad. Ikke bruk sagblad med sprekker eller sagblad som er deformert.

Tilkoblingskabelen må alltid ledes bakover og bort fra maskinen.

Hold alltid maskinen med begge hender i de to håndtakene. Stå med god balanse og arbeid konsentrert.

Arbeid kun med påmontert anslag.

Ved saging må anslaget ligge sikkert på arbeidsstykket.

Før du sager i vannrør, må du kontrollere at de ikke inneholder vann.

Ikke forsøk å sage ekstremt små arbeidsstykker.

Ikke før hendene inn i sageområdet eller mot sagbladet. Ikke grip under emnet.

Fare for personskade på grunn av det skarpe sagbladet.

Ikke ta på sagblad som er i bevegelse! Spon o.l. må kun fjernes når maskinen er stoppet. Sagbladet kan være varmt etter saging. Bruk vernehansker.

Unngå utilsiktet start: Koble alltid ut maskinen når støpselet tas ut av stikkkontakten eller ved strømbryter.

LED-lampe (6): Se ikke inn i LED-strålen med optiske instrumenter.



ADVARSEL Se ikke inn i lyset når det er tent.

Redusert støvbelastning:



ADVARSEL - Enkelte typer støv, som oppstår ved sliping med sandpapir, saging, sliping, boring og andre arbeider, inneholder kjemikalier som kan fremkalle kreft, fødselsskader eller andre reproduksjonsskader. Eksempler på slike kjemikalier er:

- bly fra blyholdig maling,
 - mineralstøv fra murstein, sement og andre murermaterialer og
 - arsen og krom fra kjemisk behandlet treverk.
- Hvor stor risikoen fra disse stoffene er for deg, avhenger av hvor ofte du utfører denne typen arbeider. For å redusere belastningen fra slike kjemikalier: arbeid i lokaler med god utlufting og bruk alltid godkjent verneutstyr, som f.eks. åndemasker med spesialfilter for mikroskopiske partikler.

Dette gjelder også for støv fra andre typer materialer, som f.eks. enkelte typer treverk (som eik

eller bøk), metaller og asbest. Andre kjente sykdommer er f.eks. allergiske reaksjoner. La ikke støv trenge inn i kroppen.

Følg de rutinene og nasjonale forskriftene som gjelder for omgang med materialer, personale, bruksområde og -sted.

Samle løse partikler der de oppstår; unngå nedfelling i omgivelsene.

Bruk egnet tilbehør til spesielle arbeidsoppgaver Da hindrer du at partiklene havner i omgivelsene.

Bruk et egnet avslug.

Minimer støvbelastningen ved å:

- unngå å rette partikkelstrømmen / utblåsingluften fra maskinen mot deg selv eller andre, eller mot nedfelt støv,
- bruke et avslug og/eller en luftrenser,
- holde arbeidsplassen ren og godt utluftet. Feiing og blåsing virvler opp støvet.
- Beskyttelsesklær skal støvsuges eller vaskes. Ikke blås dem ut, bank eller børst dem.

5. Oversikt

Se side 2.

- 1 Bryterknapp
 - 2 Låseknapp til permanentkobling
 - 3 Reguleringshjul for innstilling av maksimalt slagfrekvens *
 - 4 Skyvebryter for innstilling av pendelbevegelsen *
 - 5 Spake til sagbladets strammeinnretning
 - 6 LED-lampe *
 - 7 Strammemekanisme for sagblad
 - 8 Sagblad (skaffform: Universal-skaft)*
 - 9 Anlegg
 - 10 Tast til innstilling av anslaget
 - 11 Fremre håndtak
 - 12 Bakre håndtak
- * modellavhengig / ikke inkludert

6. Montering, Første gangs bruk, innstilling

 Kontroller før bruk at nettspenningen og nettfrekvensen på typeskiltet stemmer overens med strømmnettets spesifikasjoner.

 Sett alltid inn en jordfeilbryter (RCD) med maks. utløserstrøm på 30 mA.

6.1 Sette inn og ta av sagbladet

 Fare for personskade på grunn av det skarpe sagbladet. Sagbladet kan være varmt etter saging. Bruk vernehansker.

 Trekk støpselet ut av stikkkontakten.

For å få tilgang til hurtigspenninnretningen for sagbladet (2) må anslaget (9) om nødvendig justeres.

1. Spaken (5) til sagbladets strammeinnretning klaffes opp og holdes der.
2. Sagbladet (8) settes inn eller tas ut til det

stopper.

3. Spaken (5) slippes.

4. Kontroller at sagbladet er godt festet.

Merk: Dersom et sagblad skulle knekke, og ikke lar seg løsne fra hurtigstrammeinnretningen: Spaken (5) til sagbladets strammeinnretning klaffes opp og holdes der. Hekt enden av et sagblad fast i den brukne delen og trekk den ut. Et fintannet metallsagblad er best egnet til dette.

6.2 Justering av anslaget

Skjæredybden kan begrenses ved å flytte anslaget (9) (f.eks. ved saging foran en vegg).

Flytt anslaget (9) av og til for å sikre jevn slitasje på sagbladet.

1. Trykk på tasten (10) for å skyve anslaget (9) i ønsket posisjon.
2. Slipp tasten (10), skyv anslaget til det går i inngrep.

 Kontroller om anslaget (9) er festet sikkert. Det må være fastlåst.

7. Bruk

7.1 Stille inn pendelbevegelse (SSEP 1400 MVT)

Med sagbladets pendelbevegelse blir sagingen mer effektiv (spesielt ved myke materialer som tre og kunststoff). Dessuten sørger pendelbevegelsen for å skåne sagbladet, som løftes fra arbeidsstykket ved returen.

Still inn ønsket pendelbevegelse på skyvebryter (4).

Anbefalte innstillingsverdier:

0 = Pendelbevegelse er slått av.

for tynt materiale, fine snitt, trange kurver

1 = for hardt material (f.eks. stål, kryssfiner)

2 = for tykt material (f.eks. tre, plastikk)

3 = maksimal pendelbevegelse for hurtige snitt (f.eks. nåetre)

Den beste innstillingen finner du ofte lettest ved å gjøre en praktisk test.

7.2 Innstilling av maksimal slagfrekvens (SSEP 1400 MVT)

Still inn maksimalt slagtakt med innstillingshjulet (3). Dette er også mulig under drift.

Anbefalte innstillingsverdier:

Tre = **6**

Lette byggesteiner = **5 - 6**

mykt, ikke-legert stål = **3 - 4**

Aluminium = **3 - 5**

Plastikk = **1 - 4**

Rustfritt stål = **1 - 2**

Den beste innstillingen finner du ofte lettest ved å gjøre en praktisk test.

7.3 Start og stopp, permanentkobling

 Unngå utilsikket oppstart av maskinen: Slå alltid av maskinen når støpselet blir trukket ut av kontakten eller ved strømbrudd.

Start: Trykk på bryteren (1). Turtallet kan endres ved at bryteren trykkes inn.

no NORSK

Slå av: Slipp bryterknappen (1) .

Kontinuerlig drift: For vedvarende drift kan trykket bryterknapp (1) låses med låseknappen (2) . Trykk på bryterknappen (1) på nytt for å slå av maskinen.

 Under vedvarende drift fortsetter maskinen å gå selv om den blir revet ut av hendene dine. Hold derfor alltid maskinen med begge hender i håndtaket. Stå med god balanse og arbeid konsentrert.

7.4 Arbeidsanvisninger

Saging:

Bruk et sagblad som egner seg til materialet som skal sages.

SSEP 1400 MVT: Pendelbevegelsen stilles inn alt etter brukstilfelle.

Tilpass slagfrekvensen til materialet som skal sages. SSEP 1400 MVT: Maksimal slagfrekvens stilles inn alt etter brukstilfelle.

Trykk maskinen med anslaget (9) mot arbeidsstykket. Slå på maskinen. Først nå skal sagbladet føres mot arbeidsstykket.

Ikke la et sagblad i bevegelse komme i kontakt med gjenstander eller bakken (fare for tilbakeslag!)

Ikke legg for mye trykk på sagbladet (spesielt viktig ved lange sagblad).

Hvis sagbladet kommer i klem, må maskinen straks slås av. Utvid snittet litt med et egnet verktøy og trekk maskinen ut.

Når sagingen er ferdig utført, skal du slå av maskinen. Trekk den ut av sagsnittet og legg den bort når sagbladet er stanset helt (fare for tilbakeslag).

Dykksnitt:

Dykksnitt må kun utføres i myke materialer som tre eller plast. Bruk bare korte sagblad.

Hold maskinen med begge hender i de to håndtakene. Stå med god balanse og arbeid konsentrert.

 Sett skyvebryter (4) i stilling "0" (pendelbevegelsen er slått av).

Se figur B, side 2:

Maskinen trykkes med kanten av anslaget (9) mot arbeidsemnet. Sagbladet er ikke i kontakt med arbeidsstykket. Start maskinen. Anslaget hjørne fungerer som et rotasjonspunkt som maskinen langsomt retter seg etter når sagbladet skjærer seg inn i arbeidsstykket.

7.5 Saging inntil vegger

 Sett skyvebryter (4) i stilling "0" (pendelbevegelsen er slått av).

Se bilde D, side 2.

For saging nært veggen kan sagbladet settes inn med tennene pekende oppover (motsatt til normal arbeidsposisjon) inn i sagbladets strammeinnretning. Se til at pendelbevegelsen er slått av.

8. Tips og triks

Ved saging av trangere kurver: Bruk smale sagblad.

Saging i metaller: For å øke sagbladets levetid skal du påføre kjølesmøremiddel (kjølesmørestift 6.23443) langs snittlinjen.

9. Vedlikehold

Blås maskinen jevnlig ren med trykkluft gjennom de bakre luftehullene.

Regjør hurtigspenninnretningen for sagbladet (2) regelmessig og blås med trykkluft. Ikke påfør olje eller fett.

10. Tilbehør

Bruk kun originalt Metabo-tilbehør.

Bruk kun tilbehør som oppfyller kravene og spesifikasjonene som er nevnt i denne bruksanvisningen.

Det komplette tilbehørsprogrammet finner du på www.metabo.com eller i katalogen.

11. Reparasjon

 Elektriske maskiner skal kun repareres av elektrofagfolk!

En defekt strømkabel skal bare byttes med en original, Metabo kabel som fås fra Metabo service.

Hvis du har en Metabo-maskin som trenger reparasjon, kan du ta kontakt med en representant for Metabo. Adresser finner du på www.metabo.com.

Du kan laste ned reservedelslister fra www.metabo.com.

12. Miljøvern

Følg nasjonale forskrifter for miljøvennlig kassering og resirkulering av gamle maskiner, emballasje og tilbehør.

Emballasjematerialene må kasseres i henhold til merkingen og kommunale retningslinjer. Du finner mer informasjon på www.metabo.com i området Service.

 Gjelder kun land i EU: Elektroverktøy skal ikke kastes i husholdningsavfallet! Iht. EU-direktiv 2012/19/EU om kasserte elektriske og elektroniske produkter (EE-avfall) og iverksettelse iht. nasjonal rett må kassert elektroverktøy samles atskilt og bringes til miljøvennlig gjenvinning.

13. Tekniske data

Forklaringer til opplysningene på side 3. Vi forbeholder oss retten til å gjøre endringer som følge av teknisk utvikling.

P₁ = Nominelt effektopptak

P_2	= Utgangseffekt
I	= Strøm
n_0	= Slagfrekvens ved tomgang
s	= Slaglengde
T_1	= maks. snittdybde (tre)
T_2	= maks. snittdybde (metallprofiler, -rør)
T_3	= maks. snittdybde (NE-metaller)
T_4	= maks. snittdybde (stålplate)
T_5	= maks. snittdybde (NE-metallprofiler, -rør)
m	= Vekt uten ledning

Måleverdier iht. EN 62841.

Maskin med beskyttelsesklasse II

~ Vekselstrøm

Angitte tekniske data kan variere (i henhold til de gjeldende standardene).

Utslippsverdier

Disse verdiene gjør det mulig å anslå emisjonen fra elektroverktøyet og å sammenlikne ulike elektroverktøy. Avhengig av bruksbetingelsene, tilstanden til maskinen og verktøyet, kan den faktiske belastningen være høyere eller lavere. Ta hensyn til arbeidspauser og perioder med mindre belastning i vurderingen. Fastsett sikkerhetstiltak for brukeren på grunn av tilpassede vurderingsverdier, f.eks. organisatoriske tiltak.

Total verdi svingning (vektorsum tre retninger)
formidlet tilsvarende EN 62841:

$a_{h,CW}$ = Vibrasjonsemisjonsverdi
(Saging i treverk)

$K_{h,CW}$ = Usikkerhet (vibrasjon)

Typiske A-veide lydnivåer:

L_{pA} = Lydtrykknivå

L_{WA} = Lydeffektnivå

K_{pA}, K_{WA} = Usikkerhet

Under arbeid kan lydnivået overskride 80 dB(A).

 **Bruk hørselsvern!**

Original brugsanvisning

1. Overensstemmelseserklæring

Vi erklærer under almindeligt ansvar: Disse bajonetsave, identificeret ved angivelse af type og serienummer *1), opfylder alle relevante bestemmelser i direktiverne *2) og standarderne *3). Teknisk dossier ved *4) - se side 3.

2. Tiltænkt formål

Bajonetsaven er egnet til savning i træ, metal, plast og lignende materialer som hård gummi, fiberglas osv.

Ved anvendelser med et uforholdsmæssigt stort slid (f.eks. palleopbygning/repairation) gælder garantiydelse kun i begrænset form.

For skader på grund af anvendelse til andre formål end de tiltænkte er brugeren alene ansvarlig.

Generelt anerkendte forskrifter om ulykkesforebyggelse og vedlagte sikkerhedsanvisninger skal overholdes.

3. Generelle sikkerhedsanvisninger



Vær opmærksom på de tekststeder i brugsanvisningen, der er markeret med dette symbol, for Deres egen og el-værktøjs tjøets sikkerhed.



ADVARSEL – Læs brugsanvisningen for at reducere faren for personskader.



AVARSEL – Læs alle sikkerhedsadvarsler, instruktioner, illustrationer og specifikationer, som følger med el-værktøjet. I tilfælde af manglende overholdelse af anvisningerne nedenfor er der risiko for elektrisk stød, brand og/eller alvorlige personskader.

Gem alle advarsler og instruktioner til senere brug. Videregiv kun el-værktøjet sammen med disse papirer.

4. Særlige sikkerhedsanvisninger

Hold maskinen i de isolerede greb, når der udføres arbejde, hvor værktøjet kan komme i kontakt med skjulte strømledninger. Kontakt med en spændingsførende ledning kan også gøre maskinens metaldele spændingsførende og føre til elektrisk stød.

Fastgør eller fikser emnet ved hjælp af tvinger eller på anden vis på et stabilt underlag. Hvis du kun holder emnet fast med hånden eller holder det ind mod kroppen, er det ustabil, og du kan miste kontrollen over det.

Tag stikket ud af stikdåsen, før maskinen indstilles, omstilles eller vedligeholdes.

Brug altid beskyttelsesbriller, arbejdshandsker og kraftige sko under arbejdet med maskinen!

Arbejdes der længere tid med el-værktøjet, bør der anvendes høreværn. Længere påvirkning med højt støjniveau kan medføre høreskader.

Kontroller, at der **ingen strøm-, vand- eller gasledninger** er på det sted, som skal bearbejdes (f.eks. ved hjælp af en metaldetektor).

Brug kun skarpe, ubeskadigede savklinger. Anvend ikke savklinger med revner eller deformerede savklinger.

Før altid tilslutningsledningen bagom maskinen.

Hold altid fast i maskinen med begge hænder i de dertil beregnede greb, sørg for at stå stabilt, og arbejd koncentreret.

Arbejd kun med monteret anslag.

Ved savning skal anslaget ligge sikkert på arbejdsemnet.

Når der saves i vandrør, bør De sikre, at disse ikke indeholder noget vand.

Prøv ikke at save i ekstrem små arbejdsemner.

Hold hænderne væk fra saveområdet eller savklingen. Grib ikke ind under emnet.

Fare for kvæstelse som følge af skarp savklinge.

Rør ikke ved den kørende savklinge!

Fjern først spåner og lignende, når maskinen er i tilstand.

Savklingen kan være varm efter savningen. Brug beskyttelseshandsker.

Undgå utilsigtet start: Sluk altid for maskinen, når stikket trækkes ud af stikdåsen, eller når der opstår strømafbrydelse.

Lysdiode (6): Se ikke direkte ind i LED-strålingen med optiske instrumenter.



ADVARSEL: Se ikke ind i tændte lamper.

Reducering af støvgener:



ADVARSEL - Enkelte støvtyper, som genereres ved slibning af sandpapir, savning, slibning, boring og andre arbejder, indeholder kemikalier, hvor det er kendt at de forårsager kræft, medfødte skavanker eller andre forplantningsskader. Enkelte eksempler på disse kemikalier er:

- Bly fra blyholdig maling,
- mineralsk støv fra mursten, cement og andre materialer til murværk, og
- arsen og krom fra kemisk behandlet træ.

Risikoen for dig ved denne belastning varierer alt efter hvor ofte du udfører denne type arbejde. For at reducere belastningen med disse kemikalier for dig: Arbejd i et godt udluftet område og arbejd med godkendt sikkerhedsudstyr, som f.eks. støvmasker, der er specielt udviklet til udfiltrering af mikroskopisk små partikler.

Dette gælder ligeledes for støv fra yderligere materialer, som f.eks. enkelte trætyper (såsom støv

fra eg eller bøg), metaller, asbest. Ydeligere kendte lidelser er f.eks. allergiske reaktioner samt luftvejssygdomme. Støvet må ikke optages i kroppen.

Overhold de gældende direktiver og nationale forskrifter, der gælder for dit materiale, personale, anvendelsesformål og -sted (f.eks. bestemmelser for arbejdssikkerhed, bortscaffelse).

Opfang partiklerne på oprindelsesstedet, undgå aflejringer i omgivelserne.

Brug egnet tilbehør til specielt arbejde. Således når færre partikler ukontrolleret ud i miljøet.

Anvend en egnet støvudsugning.

Støvbelastningen kan reduceres på følgende måde:

- Ret ikke partikler, der kommer ud, og maskinens udluftningsstrøm mod dig selv eller personer, der befinder sig i nærheden, eller på aflejret støv,
- Anvend et udsugningsanlæg og/eller en luftrenser,
- sørg for god ventilation på arbejdspladsen og hold den ren vha. støvudsugning. Fejning eller blæsning hvirvler støv op.
- Støvsug eller vask beskyttelsestøj. Undgå udblæsning, bankning eller børstning.

5. Oversigt

Se side 2.

- 1 Afbryder
 - 2 Spærreknap til fast tilkobling
 - 3 Stillehjul til indstilling af det maksimale slagtal
 - 4 Skydekontakt til indstilling af pendulbevægelsen *
 - 5 Greb på klingens spændingsanordning
 - 6 Lysdiode *
 - 7 Spændeanordning til savklinge
 - 8 Savklinge (skaftform: Universal-skaft) *
 - 9 Anslag
 - 10 Knap til indstilling af anslaget
 - 11 Forreste greb
 - 12 Bageste greb
- * afhængigt af udstyr/medleveres ikke

6. Montering, idrifttagning, indstilling

 Før du tager maskinen i brug, skal du kontrollere, at den angivne netspænding og frekvens på typeskiltet er i overensstemmelse med data for din strømforsyning.

 Man skal altid forkoble en FI-afbryder (RCD) med en maks. brydestrøm på 30 mA.

6.1 Isætning/aftagning af savklinge

 Fare for kvæstelse som følge af skarp savklinge. Savklingen kan være varm efter savningen. Brug beskyttelseshandsker.

 Træk stikket ud af stikdåsen.

Anslaget (9) skal eventuelt justeres for at få adgang til den selvspændende savklinge-anordning (2).

1. Klap grebet (5) på savklingsens spændingsanordning opad og hold det.
2. Sæt savklingen (8) i til anslag, eller fjern den.
3. Slip grebet (5).
4. Kontroller, om savklingen sidder ordentligt fast.

Henvi sning: Såfremt en savklinge er knækket af og ikke kan fjernes manuelt fra savklingsens spændingsanordning: Kl ap grebet (5) på savklingsens spændingsanordning opad og hold det. Tag den knækkede del ud med spidsen af en savklinge. En fintandet metalsavklinge er bedst egnet.

6.2 Indstilling af anslag

Ved at forskyde anslaget (9) kan snitdybden reduceres (f.eks. ved savning foran en væg).

Forskyd af og til anslaget (9) så savklingen slides jævnt.

1. Tryk på knappen (10) og skub anslaget (9) til den ønskede position.
2. Slip knappen (10) og skub anslaget, til det går i indgreb.

 Kontroller, at anslaget (9) sidder ordentligt fast. Det skal være faldet i hak.

7. Anvendelse

7.1 Indstilling af pendulbevægelse (SSEP 1400 MVT)

Gennem savklingsens pendulbevægelse øges saveydelsen (især i forbindelse med bløde materialer som træ og plast). Desuden skåner pendulbevægelsen savklingen, da klingens fjernes fra arbejdsemnet i tilbagegående bevægelse.

Indstil den ønskede pendulbevægelse på skydekontakten (4).

Anbefalede indstillingsværdier:

- 0** = Pendulbevægelse er frakoblet.
til tyndt materiale, fine skæringer, smalle kurver
- 1** = til hårde materialer (f.eks. stål, spånplader)
- 2** = til tykke materialer (f.eks. træ, plastik)
- 3** = maksimal pendulbevægelse
til hurtige skæringer (f.eks. nåletræ)

Den optimale indstilling findes bedst ved at prøve sig frem.

7.2 Indstilling af maksimalt slagtal (SSEP 1400 MVT)

Indstil det maksimale slagtal med indstillingshjulet (3). Det kan også gøres, mens maskinen kører.

Anbefalede indstillingsværdier:

- Træ = **6**
- Letkomponenter = **5 - 6**
- blødt, ulegeret stål = **3 - 4**
- Aluminium = **3 - 5**
- Plastik = **1 - 4**
- Rustfrit stål = **1 - 2**

Den optimale indstilling findes bedst ved at prøve sig frem.

7.3 Tænd/sluk, fast tilkobling

 Undgå utilsigtet start: Sluk altid for maskinen, når stikket trækkes ud af stikdåsen, eller når strømmen afbrydes.

Tilkobling: Tryk afbrydergrebet (1) ind. Slagtallet kan ændres ved at trykke på afbrydergrebet.

Frakobling: Slip afbrydergrebet (1).

Fast tilkobling: For fast tilkobling kan det aktiverede afbrydergreb (1) fastlåses med låseknappen (2). Maskinen slukkes ved at trykke på afbryderen (1) igen.

 Ved fast tilkobling kører maskinen også videre, hvis den rives ud af hånden. Hold derfor altid fast i maskinen med begge hænder i det dertil beregnede greb, stå stabilt, og arbejd koncentreret.

7.4 Arbejdsanvisninger

Savning:

Brug en savklinge, som passer til det materiale, der skal saves i.

SSEP 1400 MVT: Indstil pendulbevægelsen alt efter anvendelse.

Tilpas slagallet til det materiale, der skal saves i. SSEP 1400 MVT: Indstil det maksimale slagtal alt efter anvendelse.

Tryk maskinen ind mod arbejdsområdet med anslaget (9). Tænd for maskinen, inden savklingen føres hen mod arbejdsområdet.

Rør hverken genstande eller jorden med den kørende savklinge (fare for tilbageslag!)

Undgå for stort tryk på savklingen (især på lange savklinger).

Hvis savklingen kommer i klemme, skal maskinen omgående slukkes. Forstør savsporet lidt med et egnert værktøj, og fjern maskinen.

Når savsnittet er lavet, slukkes der for maskinen, som først tages ud af savsporet og lægges til side, når savklingen står stille (fare for tilbageslag).

Dybdesnit:

Dybdesnit må kun udføres i bløde materialer som træ eller plast. Brug kun korte savklinger.

Hold altid fast i maskinen med begge hænder i de dertil beregnede greb, sørg for at stå stabilt, og arbejd koncentreret.

 Sæt skydekontakten (4) på "0" (pendulbevægelse er frakoblet).

Se illustration B, side 2:

Maskinen trykkes med kanten af anslaget (9) mod arbejdsområdet. Savklingen rører ikke ved arbejdsområdet. Maskinen tilkobles. Anslagets hjørne fungerer som omdrejningspunkt, som maskinen langsomt rettes op efter, når savklingen skærer i arbejdsområdet.

7.5 Savning tæt ved væg

 Sæt skydekontakten (4) på "0" (pendulbevægelse er frakoblet).

Se illustration D, side 2.

Til savning tæt ved væggen kan du føre savklingen med tænderne opad (omvendt i forhold til normal arbejdsposition) ind i savklingens spændingsanordning. Sørg for at pendulbevægelsen er frakoblet.

8. Tips og tricks

Ved savning i snævre kurver: Brug smalle savklinger.

Savning i metal: Påfør kølesmøremiddel (kølesmørestift 6.23443) langs snitlinjen for at forlænge savklingernes levetid.

9. Vedligeholdelse

Udblæs regelmæssigt maskinen med trykluft gennem de bageste luftspalter.

Rens regelmæssigt den selvspændende savklingeordening (2), og udblæs den med trykluft. Der må ikke smøres med olie eller fedt.

10. Tilbehør

Brug kun originalt Metabo tilbehør.

Brug kun tilbehør, der opfylder de krav og specifikationer, som er angivet i denne brugsanvisning.

Det komplette tilbehørsprogram findes på www.metabo.com eller i kataloget.

11. Reparation

 Reparationer på el-værktøj må kun foretages af faguddannede elektrikere!

Et defekt netkabel må kun udskiftes med en speciel, original netledning fra metabo, der er tilgængelig hos Metabo service.

Henvend dig til din Metabo-forhandler, når du skal have repareret dit Metabo el-værktøj. Adresser findes på www.metabo.com.

Reserveredelslister kan downloades på www.metabo.com.

12. Miljøbeskyttelse

Overhold de nationale regler om miljøvenlig bortskaffelse og genbrug af udtjente maskiner, emballage og tilbehør.

Emballagematerialer skal bortskaffes i overensstemmelse med deres mærkning iht. retningslinjerne i din kommune. Yderligere oplysninger findes på www.metabo.com i området service.

 Kun for EF-lande: El-værktøj må ikke smides i husholdningsaffaldet! I henhold til det europæiske direktiv 2012/19/EU om affald af elektrisk og elektronisk udstyr og omsættelsen til national lovgivning skal brugte el-værktøjer indsamles adskilt og afleveres miljørigtigt til genbrug.

13. Tekniske data

Forklaringer til oplysningerne på side 3.
Forbeholdt ændringer som følge af tekniske fremskridt.

P_1	= nominel optagen effekt
P_2	= afgiven effekt
I	= Strøm
n_0	= Slagtal ved tomgang
s	= Slaglængde
T_1	= maks. skæredybde (træ)
T_2	= maks. skæredybde (metalprofiler, metalrør)
T_3	= maks. skæredybde (i ikke-jernmetal)
T_4	= maks. skæredybde (i stålplade)
T_5	= maks. skæredybde (ikke-jernmetalprofiler, ikke-jernmetalrør)
m	= vægt uden netkabel

Måleværdier beregnet iht. EN 62841.

Klasse II maskine

~ Vekselstrøm

De angivne tekniske data er tolerancesat (svarende til de aktuelt gældende standarder).



Emissionsværdier

Disse værdier gør det muligt at bestemme el-værktøjets emissioner og sammenligne forskellige el-værktøjer med hinanden. Alt efter el-værktøjets eller indsatsværktøjernes anvendelsesbetingelser og tilstand kan den faktiske belastning være højere eller lavere. Tag også højde for arbejdspauser og perioder med lav belastning. Træf de nødvendige beskyttelsesforanstaltninger for brugeren, f.eks. organisatoriske foranstaltninger, på baggrund af de anslåede værdier.

Samlet vibration (vektorsum af tre retninger) beregnet iht. EN 62841:

$a_{h,CW}$ = Vibrationsemissionsværdi
(Savning i træ)

$K_{h,CW}$ = Usikkerhed (vibration)

Typiske A-vægtede lyd niveauer:

L_{pA} = lydtryksniveau

L_{WA} = lydeffektniveau

K_{pA}, K_{WA} = usikkerhed

Ved arbejde kan støjniveauet overskride 80 dB(A).



Brug høreværn!

Oryginalna instrukcja obsługi

1. Deklaracja zgodności

Oświadczamy z pełną odpowiedzialnością, że wyrzynarki z brzeszczotem szablasytym oznaczone typem i numerem seryjnym *1) spełniają wszystkie obowiązujące przepisy dyrektyw *2) i norm *3). Dokumentacja techniczna *4) - patrz strona 3.

2. Użytkowanie zgodne z przeznaczeniem

Wyrzynarka z brzeszczotem szablasytym nadaje się do cięcia drewna, metali, tworzyw sztucznych lub podobnych materiałów, jak twarda guma, TWS itp.

W przypadku zastosowań związanych ze znacznym zużyciem (np. produkcja i naprawa palet) roszczenia gwarancyjne występują w ograniczonym zakresie.

Za szkody powstałe w wyniku użytkowania niezgodnego z przeznaczeniem odpowiedzialność ponosi wyłącznie użytkownik.

Przestrzegać ogólnie obowiązujących przepisów BHP oraz dołączonych zasad bezpieczeństwa.

3. Ogólne zasady bezpieczeństwa



Dla własnego bezpieczeństwa oraz w celu ochrony elektronarzędzia należy zwracać szczególną uwagę na miejsca w tekście oznaczone tym symbolem!



OSTRZEŻENIE – W celu zminimalizowania ryzyka odniesienia obrażeń należy zapoznać się z instrukcją obsługi.



OSTRZEŻENIE – Należy przeczytać wszystkie ostrzeżenia i wskazówki dotyczące bezpieczeństwa użytkowania oraz przestudiować wszystkie rysunki i parametry techniczne, dostarczone wraz z niniejszym elektronarzędziem. *Nieprzestrzeganie poniższych wskazówek może stać się przyczyną porażenia prądem elektrycznym, pożaru lub/i poważnych obrażeń ciała.*

Wszystkie ostrzeżenia i wskazówki należy zachować do dalszego zastosowania.

Elektronarzędzie przekazywać innym osobom wyłącznie z dołączoną dokumentacją.

4. Specjalne zasady bezpieczeństwa

Podczas prac, przy których narzędzie robocze może natrafić na ukryte przewody elektryczne, trzymać elektronarzędzie za izolowane uchwyty. Kontakt z przewodem znajdującym się pod napięciem może spowodować przepływ prądu przez metalowe elementy urządzenia i w efekcie doprowadzić do porażenia prądem.

Zamocować i zabezpieczyć obrabiany przedmiot na stabilnym podłożu za pomocą zacisków lub w inny sposób. Przytrzymywanie detalu tylko ręką lub opieranie go o własne ciało sprawia, że nie jest on stabilnie zamocowany i podczas obróbki użytkownik może utracić kontrolę.

Przed przystąpieniem do regulacji ustawień, między narzędzi lub konserwacji wyciągnąć wtyczkę z gniazda sieciowego.

Przy wykonywaniu pracy za pomocą narzędzia zawsze należy nosić okulary ochronne, rękawice robocze oraz obuwie robocze!

W przypadku długotrwałej pracy nosić ochronniki słuchu. Dłuższe oddziaływanie wysokiego poziomu hałasu może spowodować uszkodzenie słuchu.

Sprawdzić, czy w miejscu, które ma być obrabiane, **nie znajdują się przewody elektryczne, wodociągowe ani gazowe** (np. za pomocą detektora metali).

Używać wyłącznie ostrych i nieuszkodzonych brzeszczotów. Nie wolno używać popękanych ani zdeformowanych brzeszczotów.

Przewód zasilający zawsze prowadzić za urządzeniem.

Urządzenie zawsze trzymać oburącz za przewidziane do tego uchwyty, przyjmując bezpieczną postawę i skoncentrować uwagę na wykonywanej pracy.

Zawsze pracować z zamontowanym ogranicznikiem.

Podczas pilowania ogranicznik musi się stabilnie opierać na obrabianym elemencie.

Przy cięciu rur wodociągowych sprawdzić, czy nie ma w nich wody.

Nie używać urządzenia do cięcia bardzo małych elementów.

Nie wolno zbliżać rąk do strefy cięcia ani w pobliżu brzeszczotu. Nie wolno wkładać dłoni pod obrabiany element.

Niebezpieczeństwo skaleczenia ostrym brzeszczotem.

Nie wolno dotykać poruszającego się brzeszczotu! Wióry i podobne zanieczyszczenia usuwać wyłącznie po wyłączeniu urządzenia.

Po skończeniu cięcia brzeszczot może być gorący. Nosić rękawice ochronne.

Unikać niezamierzonego uruchomienia: urządzenie zawsze wyłączać, gdy wtyczka jest wyciągana z gniazda lub w przypadku przerwy w dopływie prądu.

Latarka LED (6): Nie patrzeć bezpośrednio na światło LED za pomocą przyrządów optycznych.



WAŻNE Nie spoglądać bezpośrednio na zapaloną lampę.

Redukcja zapylenia:

 **OSTRZEŻENIE** – Niektóre rodzaje pyłów, które powstają podczas szlifowania papierem ściernym, cięcia, szlifowania, wiercenia i innych prac, zawierają substancje chemiczne, o których wiadomo, że wywołują raka, wady wrodzone lub zaburzają zdolność rozrodczą. Takie chemikalia to na przykład:

- ołów z jastrychów na bazie ołowiu,
- pył mineralny z cegieł, cement i inne wyroby murarskie, oraz
- arsen i chrom zawarty w drewnie poddawanym obróbce chemicznej.

Ryzyko narażenia jest uzależnione od częstotliwości wykonywania takich prac. Aby zmniejszyć zagrożenie ze strony substancji chemicznych: pracować w obszarze o dobrej wentylacji i stosować atestowane środki ochronne, np. maski przeciwpyłowe zaprojektowane do filtrowania cząstek mikroskopijnej wielkości.

Powyższe informacje odnoszą się również do pyłów powstających przy obróbce innych materiałów, np. niektórych rodzajów drewna (drewno dębowe lub bukowe), metali, azbestu. Inne znane schorzenia, to np. reakcje alergiczne i choroby układu oddechowego. Zapobiegać przedostawaniu się cząstek pyłu do organizmu.

Przestrzegać wytycznych dotyczących obrabianego materiału, pracownikom, rodzaju i miejsca zastosowania oraz przepisów krajowych (np. przepisów BHP, utylizacji).

Eliminować szkodliwe cząstki z powietrza w miejscu ich emisji i zapobiegać ich odkładaniu się w otoczeniu.

Do prac specjalnych używać odpowiedniego osprzętu. Pozwoli to ograniczyć ilość cząstek przenikających w niekontrolowany sposób do otoczenia.

Używać odpowiedniej instalacji do odsysania pyłu.

W celu zminimalizowania zagrożenia pyłem:

- Nie kierować uwalnianych cząstek i strumienia powietrza wylotowego z maszyny w stronę samego siebie, w kierunku innych osób znajdujących się w pobliżu ani na osiadły pył.
- Używać systemów odpylania i/lub oczyszczaczy powietrza.
- Zapewnić dobrą wentylację miejsca pracy oraz jego czystość dzięki stosowaniu wyciągu powietrza. Zamiatanie i nadmuchiwanie powodują wzbijanie pyłu.
- Odzież ochronną odkurzać lub prać. Nie przedmuchiwać, nie trzepać, nie czyścić szcztotką.

5. Elementy urządzenia

Patrz strona 2.

- 1 Przycisk włącznika
- 2 Przycisk blokady włącznika do pracy ciągłej
- 3 Pokrętko do ustawiania maks. prędkości skokowej *
- 4 Przełącznik suwakowy do regulacji ruchu wahadłowego *
- 5 Dźwignia mocowania brzeszczotu

- 6 Dioda LED *
- 7 Układ mocowania brzeszczotu
- 8 Brzeszczot (forma chwytu: chwyt uniwersalny)*
- 9 Ogranicznik
- 10 Przycisk do ustawiania ogranicznika
- 11 Uchwyt przedni
- 12 Uchwyt tylny

* w zależności od wyposażenia / brak w komplecie

6. Montaż, Uruchomienie, ustawianie parametrów

 Przed uruchomieniem urządzenia sprawdzić, czy napięcie i częstotliwość sieci podane na tabliczce znamionowej są zgodne z parametrami zasilania sieciowego w miejscu pracy.

 Na zasilaniu elektrycznym zainstalować wyłącznik różnicowoprądowy (RCD) o maks. prądzie wyzwalającym 30 mA.

6.1 Wkładanie, wyjmowanie brzeszczotu

 Niebezpieczeństwo skaleczenia ostrym brzeszczotem. Po skończeniu cięcia brzeszczot może być gorący. Nosić rękawice ochronne.

 Wyciągnąć wtyczkę przewodu zasilającego z gniazda.

Aby uzyskać dostęp do układu mocowania brzeszczotu (2) konieczne może się okazać przestawienie ogranicznika (9).

1. Przesunąć dźwignię (5) mocowania brzeszczotu do góry i przytrzymać.
2. Wsunąć brzeszczot (8) do oporu lub wyjąć.
3. Zwolnić dźwignię (5).
4. Sprawdzić zamocowanie brzeszczotu.

Wskazówka: W przypadku ułamania brzeszczotu i braku możliwości jego ręcznego usunięcia z układu mocowania brzeszczotu: Przesunąć dźwignię (5) mocowania brzeszczotu do góry i przytrzymać. Uchwycić wierzchołek ułamanej części brzeszczotu i wyciągnąć. Najbardziej nadaje się do tego drobno ząbkowany brzeszczot do cięcia metalu.

6.2 Ustawianie ogranicznika

Poprzez przesunięcie ogranicznika (9) można ograniczyć głębokość cięcia (np. przy cięciu przy ścianie).

Ogranicznik (9) należy przesunąć okazjonalnie tak, aby osiągnąć równomierne zużycie brzeszczotu.

1. Nacisnąć przycisk (10) i przesunąć ogranicznik (9) w wybrane położenie.
2. Zwolnić przycisk (10), przesunąć ogranicznik do zatrzaśnięcia w blokadzie.

 Sprawdzić, czy ogranicznik (9) został prawidłowo zamocowany. Ogranicznik musi być zatrzaśnięty.

7. Użytkowanie

7.1 Ustawianie ruchu wahadłowego (SSEP 1400 MVT)

Ruch wahadłowy brzeszczotu zwiększa wydajność cięcia (w szczególności w przypadku miękkich materiałów, jak drewno i tworzywa sztuczne). Ponadto ruch wahadłowy redukuje zużycie brzeszczotu powodując jego odsunięcie od obrabianego elementu podczas ruchu powrotnego.

Ustawić żądany ruch wahadłowy za pomocą przełącznika suwakowego (4).

Zalecane ustawienia:

- 0** = ruch wahadłowy jest wyłączony.
- materiał o niewielkiej grubości, precyzyjne cięcia, wąskie krzywizny
- 1** = materiały twarde (np. stal, płyty wiórowe)
- 2** = materiały o znacznej grubości (np. drewno, plastik)
- 3** = maksymalny ruch wahadłowy
- szybkie cięcia (np. obróbka drewna iglastego)

Optymalne ustawienie najlepiej jest ustalić na podstawie prób.

7.2 Ustawienie maksymalnej prędkości skokowej (SSEP 1400 MVT)

Ustawić maksymalną prędkość skokową za pomocą pokrętki (3). Regulacja jest możliwa również podczas pracy urządzenia.

Zalecane ustawienia:

Drewno	=	6
Lekkie materiały budowlane	=	5 - 6
Miękka stal niestopowa	=	3 - 4
Aluminiun.....	=	3 - 5
Plastik.....	=	1 - 4
Stal szlachetna	=	1 - 2

Optymalne ustawienie najlepiej jest ustalić na podstawie prób.

7.3 Włączanie/wyłączanie, tryb pracy ciągłej

 Unikać niezamierzonego uruchomienia: zawsze wyłączać urządzenie po wyciągnięciu wtyczki z gniazda wtykowego lub w przypadku przerwy w dopływie prądu.

Włączanie: wcisnąć przycisk włącznika (1). Prędkość skokową można zmieniać poprzez naciskanie na przełącznik.

Wyłączenie: zwolnić przycisk włącznika (1).

Włączanie pracy ciągłej: aby włączyć tryb pracy ciągłej, należy zablokować wciśnięty włącznik (1) za pomocą przycisku blokującego (2). W celu wyłączenia należy ponownie nacisnąć przycisk włącznika (1).

 Po włączeniu ciągłego trybu pracy urządzenie będzie pracować nadal, nawet jeżeli wypadnie z ręki. Z tego względu urządzenie zawsze trzymać obiema rękami za przewidziany do tego uchwyt, przyjmując bezpieczną postawę i pracować w skupieniu.

7.4 Wskazówki dotyczące pracy z urządzeniem

Cięcie:

Stosować brzeszczot dostosowany do ciętego materiału.

SSEP 1400 MVT: Odpowiednio do zadania ustawić ruch wahadłowy.

Prędkość skokową dopasować do ciętego materiału. SSEP 1400 MVT: Odpowiednio do zadania ustawić maksymalną prędkość skokową.

Docisnąć urządzenie ogranicznikiem (9) do obrabianego elementu. Włączyć urządzenie i dopiero potem przesunąć brzeszczot w kierunku obrabianego materiału.

Nie dotykać poruszającym się brzeszczotem innych przedmiotów ani podłoża (niebezpieczeństwo odbijania!)

Unikać nadmiernego nacisku na brzeszczot (szczególnie w przypadku długich brzeszczotów).

W przypadku zakleszczenia brzeszczotu natychmiast wyłączyć urządzenie. Za pomocą odpowiedniego narzędzia nieco rozszerzyć szczelinę cięcia i wyjąć urządzenie.

Po zakończeniu cięcia wyłączyć urządzenie i dopiero potem wyjąć brzeszczot ze szczeliny, a następnie odłożyć urządzenie, gdy brzeszczot zatrzyma się (niebezpieczeństwo odbicia).

Cięcia zagłębione:

Cięcia zagłębione wolno wykonywać wyłącznie w miękkich materiałach takich jak drewno lub plastik. Stosować wyłącznie krótkie brzeszczoty.

Urządzenie trzymać zawsze obiema rękami za przewidziane do tego uchwyty, przyjmując bezpieczną postawę i skoncentrować uwagę na wykonywanej pracy.

 Ustawić przełącznik suwakowy (4) w położeniu „0” (ruch wahadłowy jest wyłączony).

Patrz ilustracja B, strona 2:

Urządzenie jest dociskane krawędzią ogranicznika (9) do obrabianego elementu. Brzeszczot nie dotyka obrabianego elementu. Włączyć maszynę. Narożnik ogranicznika służy jako punkt obrotu, wokół którego urządzenie jest powoli unoszone, przy czym brzeszczot wcina się w obrabiany element.

7.5 Cięcie w pobliżu ściany

 Ustawić przełącznik suwakowy (4) w położeniu „0” (ruch wahadłowy jest wyłączony).

Patrz ilustracja D, strona 2.

Do prac przy ścianach można mocować brzeszczot w układzie mocowania brzeszczotu zębami skierowanymi ku górze (odwrotnie do normalnej pozycji roboczej). Upewnić się, że ruch wahadłowy jest wyłączony.

8. Przydatne wskazówki

Do wycinania wąskich krzywizn: używać wąskich brzeszczotów.

Cięcie metali: aby wydłużyć żywotność brzeszczotów na całej długości rządu nanieść środek chłodząco-smarujący (chłodziwo w sztyfcie 6.23443).

9. Konserwacja

Regularnie przedmuchiwać urządzenie sprężonym powietrzem poprzez tylne szczeliny wentylacyjne.

Regularnie czyścić i przedmuchiwać układ mocowania brzeszczotu (2) sprężonym powietrzem. Nie stosować oleju ani smaru.

10. Osprzęt

Stosować wyłącznie oryginalne akcesoria Metabo.

Stosować wyłącznie akcesoria, które spełniają wymagania i parametry określone w niniejszej instrukcji obsługi.

Pełny zestaw akcesoriów można znaleźć na stronie www.metabo.com lub w katalogu.

11. Naprawy

 Wszelkie naprawy elektronarzędzi może wykonywać wyłącznie elektryk!

Uszkodzony przewód zasilający wolno wymienić wyłącznie na specjalny, oryginalny przewód zasilający metabo, dostępny w Serwisie Metabo.

W sprawie naprawy elektronarzędzia należy się zwrócić do przedstawiciela Metabo. Adresy są dostępne na stronie www.metabo.com.

Wykazy części zamiennych można pobrać pod adresem www.metabo.com.

12. Ochrona środowiska

Przestrzegać krajowych przepisów dotyczących usuwania i recyklingu zużytych urządzeń, opakowań i akcesoriów.

Materiały opakowaniowe utylizować zgodnie z ich oznakowaniem i wytycznymi obowiązującymi na terenie danej gminy. Więcej informacji można znaleźć w dziale Serwis na stronie www.metabo.com

 Dotyczy tylko państw UE: nie wolno wyrzucać elektronarzędzi wraz z odpadami komunalnymi! Zgodnie z dyrektywą europejską 2012/19/EU o zużytych urządzeniach elektrycznych i elektronicznych oraz jej implementacją w prawodawstwie krajowym zużyte elektronarzędzia muszą być segregowane i poddawane odzyskowi surowców wtórnych zgodnie z przepisami o ochronie środowiska.

13. Dane techniczne

Wyjaśnienia do informacji podanych na stronie 3. Prawo do zmian związanych z postępem technicznym zastrzeżone.

P_1	= nominalny pobór mocy
P_2	= moc oddawana
I	= prąd
n_0	= prędkość skokowa na biegu jałowym
s	= długość skoku
T_1	= maks. głębokość cięcia (w drewnie)
T_2	= maks. głębokość cięcia (w profilach i rurach metalowych)
T_3	= maks. głębokość cięcia (w metalach nieżelaznych)
T_4	= maks. głębokość cięcia (w blaszce stalowej)
T_5	= maks. głębokość cięcia (w profilach i rurach z metali nieżelaznych)
m	= ciężar bez przewodu zasilającego

Wartości pomiarów ustalone w oparciu o EN 62841.

Urządzenie w klasie ochronności II

~ Prąd przemienny

Zamieszczone dane techniczne podlegają tolerancji (odpowiednio do obowiązujących standardów).

Wartości emisji

Wartości te umożliwiają oszacowanie emisji elektronarzędzia i porównanie różnych urządzeń elektrycznych. W zależności od warunków użytkowania, stanu elektronarzędzia lub narzędzi roboczych rzeczywiste obciążenie może być większe lub mniejsze. Podczas dokonywanej oceny należy uwzględnić przerwy w pracy i fazy mniejszego obciążenia. Na podstawie odpowiednio dopasowanych wartości szacunkowych określić środki ochrony dla użytkownika, np. działania organizacyjne.

Łączna wartość wibracji (suma wektorowa dla trzech kierunków) określona zgodnie z normą EN 62841:

$a_{h,CW}$ = wartość emisji drgań (Piłowanie drewna)

$K_{h,CW}$ = niepewność wyznaczenia (drżania)

Typowe poziomy hałasu w ocenie akustycznej:

L_{pA} = poziom ciśnienia akustycznego

L_{WA} = poziom mocy akustycznej

K_{pA} , K_{WA} = niepewność wyznaczenia

Podczas pracy poziom hałasu może przekraczać wartość 80 dB(A).

 **Nosić ochronniki słuchu!**

Πρωτότυπο οδηγιών λειτουργίας

1. Δήλωση συμμόρφωσης

Δηλώνουμε με ιδία ευθύνη: Αυτές οι σπαθόσεγες, που αναγνωρίζονται μέσω τύπου και αριθμού σειράς *1), ανταποκρίνονται σε όλες τις σχετικές διατάξεις των οδηγιών *2) και των προτύπων *3). Τεχνικά έγγραφα στο *4) - βλέπε σελίδα 3.

2. Χρήση σύμφωνα με τον σκοπό προορισμού

Η σπαθόσεγα είναι κατάλληλη για πριόνισμα ξύλου, μετάλλου, συνθετικού υλικού ή παρόμοιων υλικών, όπως σκληρό καουτσούκ, ίνες γυαλιού κτλ.

Αν λόγω έντονης χρήσης φθείρεται υπερβολικά (π. χ. κατά την κατασκευή ή επισκευή παλετών) οι εγγυήσεις ισχύουν μόνο με περιορισμούς.

Για ζημιές που ενδέχεται να προκύψουν από τη μη ενδεδειγμένη χρήση της συσκευής φέρει την αποκλειστική ευθύνη ο χρήστης.

Πρέπει να τηρούνται οι γενικά αναγνωρισμένες προδιαγραφές περί πρόληψης ατυχημάτων και οι παραδιδόμενες υποδείξεις ασφαλείας.

3. Γενικές υποδείξεις ασφαλείας



Προσέξτε για τη δική σας προστασία καθώς και για την προστασία του ηλεκτρικού σας εργαλείου εκείνα τα σημεία του κειμένου, που χαρακτηρίζονται με αυτό το σύμβολο!



ΠΡΟΕΙΔΟΠΟΙΗΣΗ - Για τη μείωση του κινδύνου τραυματισμού διαβάστε τις οδηγίες λειτουργίας.



ΠΡΟΕΙΔΟΠΟΙΗΣΗ - Διαβάστε όλες τις υποδείξεις ασφαλείας, οδηγίες, εικονογραφήσεις και όλα τα τεχνικά στοιχεία, που συνοδεύουν αυτό το ηλεκτρικό εργαλείο. *Αμέλειες κατά την τήρηση των ακόλουθων υποδείξεων μπορεί να προκαλέσουν ηλεκτροπληξία, πυρκαγιά και/ή σοβαρούς τραυματισμούς.*

Φυλάξτε όλες τις υποδείξεις ασφαλείας και τις οδηγίες για το μέλλον. Παραχωρήστε σε άλλους το ηλεκτρικό σας εργαλείο μόνο μαζί με αυτά τα έγγραφα.

4. Ειδικές υποδείξεις ασφαλείας

Κρατάτε το ηλεκτρικό εργαλείο μόνο από τις μονωμένες επιφάνειες λαβής, όταν εκτελείτε εργασίες, στις οποίες το εξάρτημα μπορεί να συναντήσει καλυμμένους ηλεκτρικούς αγωγούς. Η επαφή με έναν ηλεκτροφόρο αγωγό μπορεί να θέσει επίσης τα μεταλλικά μέρη

του εργαλείου υπό τάση και να προκαλέσει ηλεκτροπληξία.

Στερεώστε και ασφαλίστε το επεξεργαζόμενο κομμάτι με σφιχτήρες ή με άλλο τρόπο σε ένα σταθερό υποστηρίγμα. Όταν κρατάτε το επεξεργαζόμενο κομμάτι μόνο με το χέρι ή πάνω στο σώμα σας, δεν είναι σταθερό, πράγμα που μπορεί να οδηγήσει σε απώλεια του ελέγχου.

Προτού πραγματοποιήσετε μία οποιαδήποτε ρύθμιση, αλλαγή εξοπλισμού ή συντήρηση τραβήξτε το φιν από την πρίζα.

Κατά την εργασία με το εργαλείο σας να φοράτε πάντοτε προστατευτικά γυαλιά, γάντια εργασίας και σταθερά παπούτσια!

Σε περίπτωση που πρόκειται να εργαστείτε για μεγαλύτερο χρονικό διάστημα, φορέστε οπωσδήποτε προστασία ακοής. Η επίδραση για μεγαλύτερο χρονικό διάστημα υψηλής ηχητικής στάθμης μπορεί να οδηγήσει σε βλάβη της ακοής.

Βεβαιωθείτε, ότι στη θέση που πρόκειται να εργαστείτε, **δε βρίσκονται παιδιά με ρεύματος, σωλήνες νερού ή αερίου** (π.χ. με τη βοήθεια ενός ανιχνευτή μετάλλων).

Χρησιμοποιείτε μόνο κοφτερούς και άφθαρτους πριονόδισκους. Μην χρησιμοποιείτε ραγισμένους ή παραμορφωμένους πριονόδισκους.

Οδηγείτε το καλώδιο σύνδεσης στο ρεύμα πάντοτε πίσω από το εργαλείο.

Κρατάτε το εργαλείο πάντοτε καλά με τα δύο χέρια από τις προβλεπόμενες χειρολαβές, στέκεστε σταθερά και εργάζεστε συγκεντρωμένοι.

Να εργάζεστε μόνο με τοποθετημένο τον πρόσθετο οδηγό.

Ο οδηγός κατά το πριόνισμα πρέπει να ακουμπά με σιγουριά πάνω στο επεξεργαζόμενο κομμάτι.

Κατά το πριόνισμα σωλήνων νερού βεβαιωθείτε, ότι οι σωλήνες δεν εμπεριέχουν καθόλου νερό.

Μην προσπαθήσετε να πριονίσετε πολύ μικρά επεξεργαζόμενα κομμάτια.

Μην απλώνετε τα χέρια σας στην περιοχή του πριονιού και στην πριονόλαμα. Μην πιάνετε κάτω από το προς επεξεργασία κομμάτι.

Κίνδυνος τραυματισμού από την κοφτερή πριονόλαμα.

Μην πιάνετε την κινούμενη πριονόλαμα! Απομακρύνετε τα πριονίδια και όμοια υλικά μόνον, όταν το εργαλείο είναι ακινητοποιημένο.

Η πριονόλαμα της σέγας μπορεί να είναι καυτή. Φοράτε προστατευτικά γάντια.

Αποφεύγετε το ακούσιο ξεκίνημα: Απενεργοποιείτε πάντοτε το εργαλείο, όταν απομακρύνετε το φιν από την πρίζα του ρεύματος ή όταν παρουσιαστεί μια διακοπή ρεύματος.

Λυχνία LED (6): Μην παρατηρείτε την ακτίνα LED απευθείας με οπτικά όργανα.



ΠΡΟΣΟΧΗ Μην κοιτάτε την αναμμένη φωτοδίοδο.

Μείωση επιβάρυνσης από σκόνη:

ΠΡΟΕΙΔΟΠΟΙΗΣΗ - Ορισμένα είδη σκόνης που παράγονται κατά τη λείανση με γυαλόχαρτο, κατά το πρίονισμα, τρύχιση, τρύπημα και με άλλες εργασίες, περιέχουν χημικές ουσίες, οι οποίες είναι γνωστό, ότι μπορεί να προξενήσουν καρκίνο, γενετικές ανωμαλίες ή άλλες βλάβες της αναπαραγωγής. Μερικά παραδείγματα αυτών των χημικών ουσιών είναι:

- Μόλυβδος από μολυβδόχα επιχρίσματα,
- ορυκτή σκόνη από δομικούς λίθους, τοιμένο και άλλα υλικά τοιχοποιίας και
- αρσενικό και χρώμιο από χημικά επεξεργασμένο ξύλο.

Ο κίνδυνος που διατρέχετε από αυτήν την επιβάρυνση, εξαρτάται από το πόσο συχνά εκτελείτε αυτήν την εργασία. Για να μειώσετε την επιβάρυνση από αυτές τις χημικές ουσίες: Εργάζεστε σε έναν καλά αεριζόμενο χώρο φορώντας έναν εγκεκριμένο εξοπλισμό προστασίας, όπως π.χ. μάσκες προστασίας από τη σκόνη, οι οποίες είναι κατασκευασμένες έτσι, ώστε να φιλτράρουν τα μικροσκοπικά μικρά σωματίδια.

Αυτό ισχύει επίσης και για είδη σκόνης άλλων υλικών, όπως π.χ. ορισμένα είδη ξυλίας (όπως σκόνη δρυός ή οξιάς), μέταλλα, αμιάντος. Άλλες γνωστές ασθένειες είναι π.χ. αλλεργικές αντιδράσεις, νοσήματα του αναπνευστικού συστήματος. Μην αφήνετε την σκόνη να εισχωρήσει στο σώμα.

Προσέξτε τις οδηγίες που ισχύουν για το υλικό, το προσωπικό, την περίπτωση εφαρμογής και το σημείο χρήσης και τους εθνικούς κανονισμούς (π.χ. κανονισμοί εργασιακής ασφάλειας, απόρριψη).

Συλλέξτε τα σωματίδια που προκύπτουν στο σημείο της δημιουργίας τους, αποφύγετε τις συσσωρεύσεις στον περιβάλλοντα χώρο.

Χρησιμοποιείτε κατάλληλο για ειδικές εργασίες πρόσθετο εξοπλισμό. Έτσι φθάνουν λιγότερα σωματίδια ανεξέλεγκτα στο περιβάλλον.

Χρησιμοποιείτε ένα κατάλληλο σύστημα αναρρόφησης σκόνης.

Μειώστε την επιβάρυνση από τη σκόνη με τους εξής τρόπους:

- στρέφοντας τα εξερχόμενα σωματίδια και τη σκόνη απαρίων του εργαλείου όχι πάνω σας ή προς άτομα που βρίσκονται κοντά σας ή πάνω σε συσσωρευμένη σκόνη,
- χρησιμοποιώντας μία εγκατάσταση αναρρόφησης και μία συσκευή καθαρισμού του αέρα,
- αεριζοντας καλά τον χώρο εργασίας και διατηρώντας τον καθαρό αναρροφώντας τους ρύπους. Το σκούπισμα ή το ξεφύσημα στροβιλίζει τη σκόνη.
- Αναρροφάτε ή πλένετε την ενδυμασία προστασίας. Μην ξεφουσάτε, χτυπάτε ή καθαρίζετε με βούρτσες.

5. Επισκόπηση

Βλέπε στη σελίδα 2.

- 1 Πληκτροδιακόπτης
- 2 Κουμπί σταθεροποίησης για συνεχή λειτουργία
- 3 Τροχίσκος ρύθμισης του μέγιστου αριθμού παλινδρομήσεων *
- 4 Συρόμενος διακόπτης για ρύθμιση της ταλάντωσης *
- 5 Μοχλός της διάταξης σύσφιγξης της πριονόλαμας
- 6 Φωτοδίοδος LED *
- 7 Διάταξη σύσφιγξης της πριονόλαμας
- 8 Πριονόλαμα (μορφή στελέχους: Γενικής χρήσης στέλεχος) *
- 9 Οδηγός
- 10 Πλήκτρο για τη ρύθμιση του οδηγού
- 11 Μπροστινή χειρολαβή
- 12 Πίσω χειρολαβή

* ανάλογα με τον εξοπλισμό/δεν συμπεριλαμβάνεται στα υλικά παράδοσης

6. Συναρμολόγηση, Θέση σε λειτουργία, ρύθμιση

! Πριν τη θέση σε λειτουργία ελέγξτε αν η τάση και η συχνότητα που αναφέρονται στην πινακίδα τύπου ταυτίζονται με τα στοιχεία του ηλεκτρικού σας δικτύου.

! Συνδέστε πάντα προηγουμένως ένα ρελέ διαρροής FI (RCD) με μέγ. ρεύμα ενεργοποίησης 30 mA.

6.1 Τοποθέτηση, αφαίρεση της πριονόλαμας

! Κίνδυνος τραυματισμού από την κοφτερή πριονόλαμα. Η πριονόλαμα της σέγας μπορεί μετά το πρίονισμα να είναι καυτή. Φοράτε προστατευτικά γάντια.

! Τραβήξτε το φικ από την πρίζα του ρεύματος.

Για να έχετε πρόσβαση στη διάταξη ταχυσύσφιγξης της πριονόλαμας (2), μετατοπίστε ενδεχομένως τον οδηγό (9).

1. Σηκώστε τον μοχλό (5) της διάταξης σύσφιγξης της πριονόλαμας προς τα πάνω και κρατήστε τον.
2. Τοποθετήστε την πριονόλαμα (8) **μέχρι τέρμα** ή αφαιρέστε την.
3. Αφήστε τον μοχλό (5).
4. Ελέγξτε την ασφαλή προσαρμογή της πριονόλαμας.

Υπόδειξη: Εάν σπάσει μία πριονόλαμα και δεν μπορεί να αφαιρεθεί με το χέρι από τη διάταξη ταχυσύσφιγξης της πριονόλαμας: Σηκώστε τον μοχλό (5) της διάταξης σύσφιγξης της πριονόλαμας προς τα πάνω και κρατήστε τον. Γαντζώστε τη μύτη μιας πριονόλαμας στο σπασμένο κομμάτι και τραβήξτε το έξω. Μια μεταλλική πριονόλαμα με λεπτή οδόντωση είναι ιδιαίτερα κατάλληλη.

6.2 Ρύθμιση του οδηγού

Μετατοπίζοντας τον οδηγό (9) μπορεί να περιοριστεί το βάθος κοπής (π.χ. κατά το πριόνισμα μπροστά από έναν τοίχο).

Μετατοπίζετε κάπου-κάπου τον οδηγό (9), για να πετύχετε μια ομοιόμορφη φθορά της πριονόλαμας.

1. Πατήστε το πλήκτρο (10) και μετατοπίστε τον οδηγό (9) στην επιθυμητή θέση.
2. Αφήστε το πλήκτρο (10) ελεύθερο, μετατοπίστε τον οδηγό, ώσπου να ασφαλίσει.

 Ελέγξτε την ασφαλή στερέωση του οδηγού (9). Πρέπει να έχει ασφαλίσει.

7. Χρήση

7.1 Ρύθμιση ταλάντωσης (SSEP 1400 MVT)

Με την ταλάντωση της πριονόλαμας αυξάνεται η απόδοση του πριονιού (ιδιαίτερα στα μαλακά υλικά, όπως ξύλο και συνθετικά υλικά). Επιπλέον με την ταλάντωση φθείρεται λιγότερο η πριονόλαμα, επειδή κατά την επιστροφή από το επεξεργαζόμενο κομμάτι σκλώνεται.

Στον συρόμενο διακόπτη (4) ρυθμίστε την επιθυμητή ταλάντωση.

Συνιστώμενες τιμές ρύθμισης:

- 0** = η ταλάντωση είναι απενεργοποιημένη, για λεπτά υλικά, κοπές ακριβείας, κλειστές καμπύλες.
- 1** = για σκληρά υλικά (π.χ. χάλυβας, μοριοσανίδα)
- 2** = για χονδρά υλικά (π.χ. ξύλο, πλαστικό)
- 3** = μέγιστη ταλάντωση για γρήγορες κοπές (π.χ. ξύλο κωνοφόρων)

Η ιδανική ρύθμιση εξακριβώνεται καλύτερα με μια πρακτική δοκιμή.

7.2 Ρύθμιση του μέγιστου αριθμού παλινδρομήσεων (SSEP 1400 MVT)

Ρυθμίστε το μέγιστο αριθμό παλινδρομήσεων στον τροχίσκο ρύθμισης (3). Αυτό είναι επίσης δυνατό και κατά τη διάρκεια της λειτουργίας.

Συνιστώμενες τιμές ρύθμισης:

- Ξύλο = **6**
- Ελαφρείς δομικοί λίθοι = **5 - 6**
- μαλακός, μη κραματοποιημένος χάλυβας = **3 - 4**
- Αλουμίνιο = **3 - 5**
- Πλαστικό = **1 - 4**
- Ανοξειδωτος χάλυβας = **1 - 2**

Η ιδανική ρύθμιση εξακριβώνεται καλύτερα με μια πρακτική δοκιμή.

7.3 Ενεργοποίηση/Απενεργοποίηση, συνεχής λειτουργία

 Αποφεύγετε το ακούσιο ξεκίνημα: Απενεργοποιείτε πάντοτε το εργαλείο, όταν απομακρύνετε το φως από την πρίζα του ρεύματος ή όταν παρουσιαστεί μια διακοπή ρεύματος.

Ενεργοποίηση: Πιέστε τον πληκτροδιακόπτη (1). Ο αριθμός των διαδρομών μπορεί να αλλάξει, πατώντας τον πληκτροδιακόπτη.

Απενεργοποίηση: Αφήστε τον πληκτροδιακόπτη (1).

Συνεχής λειτουργία: Για συνεχή λειτουργία ο πατημένος πληκτροδιακόπτης (1) μπορεί να ασφαλίσει με το κουμπί σταθεροποίησης (2). Για την απενεργοποίηση πατήστε ξανά τον πληκτροδιακόπτη (1).

 Σε περίπτωση συνεχούς λειτουργίας το εργαλείο εξακολουθεί να λειτουργεί, όταν σας ξεφύγει από το χέρι. Γι' αυτό κρατάτε το εργαλείο πάντοτε καλά με τα δύο χέρια από την προβλεπόμενη χειρολαβή, στέκεστε σταθερά και εργάζεστε συγκεντρωμένοι.

7.4 Υποδείξεις εργασίας Πριόνισμα:

Χρησιμοποιήστε μια πριονόλαμα κατάλληλη για το υλικό που πρόκειται να πριονίσετε.

SSEP 1400 MVT: Ρυθμίστε την ταλάντωση ανάλογα με την περίπτωση.

Προσαρμόστε τον αριθμό των παλινδρομήσεων στο υλικό που πρόκειται να πριονίσετε.

SSEP 1400 MVT: Ρυθμίστε τον μέγιστο αριθμό παλινδρομήσεων ανάλογα με την περίπτωση.

Πιέστε το εργαλείο με τον οδηγό (9) πάνω στο επεξεργαζόμενο κομμάτι. Πρώτα ενεργοποιήστε το εργαλείο και μετά οδηγήστε την πριονόλαμα πάνω στο επεξεργαζόμενο κομμάτι.

Με την κινούμενη πριονόλαμα μην ακουμπήσετε κανένα αντικείμενο ή το έδαφος (κίνδυνος κλοστήματος!)

Αποφεύγετε την υπερβολική πίεση πάνω στην πριονόλαμα (ιδιαίτερα στις μακρές πριονόλαμες).

Σε περίπτωση μαγκώματος της πριονόλαμας απενεργοποιήστε αμέσως το εργαλείο. Ανοίξτε λίγο τη σχισμή πριονίσματος μ' ένα κατάλληλο αντικείμενο και αφαιρέστε το εργαλείο.

Μετά τον τερματισμό της τομής με το πριόνι, απενεργοποιήστε το εργαλείο και αφαιρέστε το από τη σχισμή πριονίσματος και εναποθέστε το, αφού πρώτα έχει ακινητοποιηθεί η πριονόλαμα (κίνδυνος κλοστήματος).

Πριονίσματα με βύθισμα στο υλικό:

Τα πριονίσματα με βύθισμα στο υλικό επιτρέπεται να εκτελούνται μόνο σε μαλακά υλικά, όπως ξύλο ή πλαστικό. Χρησιμοποιείτε μόνο κοντές πριονόλαμες.

Κρατάτε το εργαλείο καλά με τα δύο χέρια από τις προβλεπόμενες χειρολαβές, στέκεστε σταθερά και εργάζεστε συγκεντρωμένοι.

 Θέστε τον συρόμενο διακόπτη (4) στη θέση "0" (η ταλάντωση είναι απενεργοποιημένη).

Βλέπε εικόνα Β, σελίδα 2:

Το εργαλείο πιέζεται με την ακμή του οδηγού (9) πάνω στο επεξεργαζόμενο κομμάτι. Η πριονόλαμα δεν ακουμπά στο επεξεργαζόμενο κομμάτι. Ενεργοποιήστε τη συσκευή. Η γωνία του οδηγού χρησιμεύει ως σημείο περιστροφής, γύρω από το οποίο σκλώνεται αργά το εργαλείο, ενώ η πριονόλαμα εισέρχεται κόβοντας το επεξεργαζόμενο κομμάτι.

7.5 Πρίονισμα κοντά στον τοίχο



Θέστε τον συρόμενο διακόπτη (4) στη θέση "0" (η ταλάντωση είναι απενεργοποιημένη).

Βλέπε εικόνα D, σελίδα 2.

Για πρίονισμα κοντά στον τοίχο μπορείτε να τοποθετήσετε την πριονόλαμα με τα δόντια προς τα πάνω (αντίθετα προς την κανονική θέση εργασίας) στη διάταξη σύσφιγξης της πριονόλαμας. Βεβαιωθείτε ότι είναι απενεργοποιημένη η λειτουργία ταλάντωσης.

8. Συμβουλές και τεχνάσματα

Για το πρίονισμα κλειστών καμπυλών: Χρησιμοποιείτε στενές πριονόλαμες.

Πρίονισμα μετάλλων: Για την αύξηση της διάρκειας ζωής της πριονόλαμας χρησιμοποιείτε ψυκτικό/λίπαντικό μέσο (υλικό ψύξης/λίπανσης 6.23443) κατά μήκος της τομής.

9. Συντήρηση

Ξεφυσάτε το εργαλείο τακτικά μέσα από τις πίσω σχισμές αερισμού με πεπισμένο αέρα.

Καθαρίζετε τακτικά τη διάταξη ταχυσύσφιξης της πριονόλαμας (2) και ξεφυσάτε την με πεπισμένο αέρα. Δε χρειάζεται λάδωμα ή γρασάρισμα.

10. Πρόσθετος εξοπλισμός

Χρησιμοποιείτε μόνο γνήσιο πρόσθετο εξοπλισμό της Metabo.

Χρησιμοποιείτε μόνον πρόσθετο εξοπλισμό, ο οποίος ικανοποιεί τις απαιτήσεις και τα χαρακτηριστικά στοιχεία που αναφέρονται σε αυτές τις οδηγίες λειτουργίας.

Πλήρες πρόγραμμα εξαρτημάτων, βλέπε www.metabo.com ή στον κατάλογο.

11. Επισκευή



Οι επισκευές των ηλεκτρικών εργαλείων επιτρέπεται να διενεργούνται μόνο από ηλεκτροτεχνίτες!

Αν υποστεί βλάβη το καλώδιο σύνδεσης στο δίκτυο του ρεύματος, πρέπει να το αντικαταστήσετε με ένα γνήσιο καλώδιο σύνδεσης της metabo, που μπορείτε να προμηθευτείτε από το τμήμα εξυπηρέτησης πελατών της Metabo.

Για ηλεκτρικά εργαλεία Metabo που έχουν ανάγκη επισκευής απευθυνθείτε στην αντίστοιχη αντιπροσωπεία της Metabo. Διευθύνσεις βλέπε www.metabo.com.

Τους καταλόγους ανταλλακτικών μπορείτε να τους κατεβάσετε από τη διεύθυνση www.metabo.com.

12. Προστασία περιβάλλοντος

Τηρείτε τους εθνικούς κανονισμούς για την απόσυρση σύμφωνα με τους κανόνες προστασίας του περιβάλλοντος και για την ανακύκλωση των άχρηστων εργαλείων, συσκευασιών και πρόσθετου εξοπλισμού.

Τα υλικά συσκευασίας πρέπει να απορρίπτονται σύμφωνα με τη σήμανση τους σύμφωνα με τις κοινοτικές οδηγίες. Παιρθείτε υποδείξεις θα βρείτε στην ηλεκτρονική διεύθυνση www.metabo.com στην περιοχή Service.



Μόνο για χώρες της ΕΕ: Μην πετάτε τα ηλεκτρικά εργαλεία στον κάδο οικιακών απορριμμάτων! Σύμφωνα με την ευρωπαϊκή οδηγία 2012/19/EU περί ηλεκτρικών και ηλεκτρονικών συσκευών και την ενσωμάτωσή της στο εθνικό δίκαιο, τα μεταχειρισμένα ηλεκτρικά εργαλεία πρέπει να συλλέγονται ξεχωριστά και να επιστρέφονται για ανακύκλωση με τρόπο φιλικό προς το περιβάλλον.

13. Τεχνικά στοιχεία

Διευκρινίσεις σχετικά με τα στοιχεία στη σελίδα 3. Διατηρούμε το δικαίωμα για αλλαγές, που εξυπηρετούν την τεχνική πρόοδο.

P_1	= Ονομαστική απορροφούμενη ισχύς
P_2	= Αποδιδόμενη ισχύς
I	= Ρεύμα
n_0	= Αριθμός παλινδρομήσεων χωρίς φορτίο
s	= Μήκος παλινδρόμησης
T_1	= μέγ. βάθος κοπής (ξύλο)
T_2	= μέγ. βάθος κοπής (μεταλλικά προφίλ, μεταλλικοί σωλήνες)
T_3	= μέγ. βάθος κοπής (σε μη σιδηρούχα μέταλλα)
T_4	= μέγ. βάθος κοπής (σε χαλύβδινη λαμαρίνα)
T_5	= μέγ. βάθος κοπής (μη σιδηρούχα μεταλλικά προφίλ, μη σιδηρούχοι μεταλλικοί σωλήνες)
m	= Βάρος χωρίς καλώδιο σύνδεσης στο ρεύμα

Οι τιμές μετρήθηκαν σύμφωνα με το πρότυπο EN 62841.

Εργαλείο της κατηγορίας βαθμού προστασίας II

~ Εναλλασσόμενο ρεύμα

Τα αναφερόμενα τεχνικά στοιχεία εννοούνται με ανοχές (σύμφωνα με τις εκάστοτε ισχύουσες τεχνικές προδιαγραφές).



Τιμές εκπομπής

Αυτές οι τιμές καθιστούν δυνατή την εκτίμηση των εκπομπών του ηλεκτρικού εργαλείου και τη σύγκριση διαφόρων ηλεκτρικών εργαλείων. Ανάλογα με τις συνθήκες εργασίας, την κατάσταση του ηλεκτρικού εργαλείου ή των εξαρτημάτων εργασίας μπορεί το πραγματικό φορτίο να είναι υψηλότερο ή χαμηλότερο. Για την εκτίμηση λάβετε υπόψη τα διαλείμματα εργασίας και τις φάσεις μικρότερου φορτίου. Με βάση τις αντίστοιχες προσαρμοσμένες τιμές εκτίμησης

eI ΕΛΛΗΝΙΚΑ

καθορίστε μέτρα προστασίας για τον χρήστη, π.χ. οργανωτικά μέτρα.

Συνολική τιμή κραδασμών (Διανυσματικό άθροισμα τριών διευθύνσεων) σύμφωνα με το EN 62841:

$a_{h,CW}$ = Τιμή εκπομπής κραδασμών
(Πριόνισμα σε ξύλο)

$K_{h,CW}$ = Ανεσφάλεια (ταλάντωση)

Τυπικές ηχητικές στάθμες A:

L_{pA} = Στάθμη ηχητικής πίεσης

L_{WA} = Στάθμη ηχητικής ισχύος

K_{pA}, K_{WA} = Αβεβαιότητα

Κατά την εργασία μπορεί να υπάρξει υπέρβαση της στάθμης θορύβου των 80 dB(A).



Φοράτε ωτοασπίδες!

Eredeti használati utasítás

1. Megfelelőségi nyilatkozat

Kizárólagos felelősségünk tudatában kijelentjük: Ezek a kardfűrészek – típus és sorozatszám alapján történő azonosítással *1) – megfelelnek az irányelvek *2) és szabványok *3) összes idevonatkozó rendelkezéseinek. A Műszaki dokumentációt *4) - lásd a 3. oldalon.

2. Rendeltetészerű használat

A szabványfűrész alkalmas fa, fém, műanyag és hasonló anyagok, pl. keménygumi stb. fűrészelésére.

A túlzottan erőteljes kopással járó alkalmazásoknál (pl. raklapszerelés / -javítás) a garancia csak korlátozott érvényű.

A nem rendeltetészerű használat során keletkezett károkért a felhasználó felel.

Az általános balesetmegelőzési előírásokat és a mellékelt biztonsági utasításokat figyelembe kell venni.

3. Általános biztonsági utasítások



Saját testi épsége és elektromos kéziszerszáma védelme érdekében tartsa be az ezzel a szimbólummal jelölt szövegrészekben foglaltakat!



FIGYELMEZTETÉS – A sérülésveszély csökkentése érdekében olvassa át a használati utasítást.



FIGYELMEZTETÉS – **Olvassa el az ehhez a kéziszerszámmal mellékelt összes biztonsági figyelmeztetést, előírást, illusztrációt és specifikációt. Az alábbiakban felsorolt előírások betartásának elmulasztása áramütésekhez, tűzhoz és/vagy súlyos testi sérülésekhez vezethet.**

Őrizze meg a jövőbeli használatra is valamennyi biztonsági előírást és utasítást. Csak ezekkel a dokumentumokkal együtt adja tovább másnak az elektromos kéziszerszámot.

4. Különleges biztonsági utasítások

Tartsa az elektromos kéziszerszámot a szigetelt markolat felületen, ha olyan munkát végez, amelynek során a betétszerszám rejtett áramvezetékekhez érhet. A feszültség alatt álló vezetékkel való érintkezés a gép fém részeit feszültség alá helyezheti, és ez elektromos áramütést okozhat.

Rögzítse és biztosítsa a munkadarabot asztalos szorítóval vagy más módol egy stabil alátéten. Ha a munkadarabot csak kézzel vagy a

testéhez szorítva tartja, az labilis marad, ami az elle-nőzés elvesztéséhez vezethet.

Húzza ki a dugót a dugaszoló aljzatból, mielőtt bármiféle beállítást, átalakítást vagy karbantartást végezne.

Mindig viseljen védőszemüveget, munkáskesztyűt, és erős védőcipőt, ha géppel dolgozik!

Ha hosszabb ideig dolgozik, viseljen fülvédőt. A hosszabb időn keresztül ható erős zajszint halláskárosodást okozhat.

Győződjön meg róla, hogy a megmunkálandó felületben, **nincsen áram-, víz- vagy gázvezeték** (pl. fémdetektor segítségével).

Csak éles, sérülésmentes fűrészlapot használjon. Repedezett, formáját veszített fűrészlapot nem szabad használni.

A csatlakozóvezeteket mindig hátrafelé vezesse el a géptől.

A készülékre felszerelt markolatokat mindkét kézzel erősen kell tartani, stabil állást elfoglalva, a munkára koncentráltan kell dolgozni.

Csak felszerelt ütközővel használja a gépet.

Fűrészlekor az ütközőnek biztonságosan fel kell fektüdnie a munkadarabra.

Vízcsövek fűrészeléskor győződjön meg róla, hogy a cső nem tartalmaz vizet.

Ne próbáljon meg nagyon kicsi munkadarabokat fűrészelni.

Ne nyúljon kézzel a fűrészlaphoz, ill. annak működési területére. Ne nyúljon a munkadarab alá.

Sérülésveszély az éles fűrészlap következtében.

Ne érjen hozzá a mozgó fűrészlaphoz!

A forgácsot és hasonló anyagokat csak a gép leállításakor távolítsa el.

A fűrészlap a fűrészelés befejezését követően forró lehet. Viseljen védőkésztyűt.

Kerülje el a véletlenszerű indítást: mindig kapcsolja ki a gépet, ha a csatlakozódugót kihúzza a csatlakozóaljzatból, vagy ha áramszünet lép fel.

LED-lámpa (6): Ne figyelje a LED sugarat közvetlenül optikai műszerekkel.



FIGYELEM Ne nézzen az izzóba.

A porterhelés csökkentése:



VIGYÁZAT - Néhány porfajta, amely csiszolópapírral való csiszolás, fűrészelés, csiszolás, fúrás és egyéb munkavégzés során keletkezik, olyan vegyszereket tartalmaz, amelyeknél ismeretes, hogy az rákkeltő, születesi hibákat, vagy egyéb reprodukciós károkat okozhatnak. Ezen vegyszerekre vonatkozó néhány példa:

- ólom ólomtartalmú festékrétegekből,
- ásványi por téglalából, cement és egyéb falazó nyersanyagokból, és
- arzén, valamint króm vegyszerrel kezelt fa esetén.

Ezen termékekben rejlő veszély változó annak függvényében, milyen gyakran végez ilyen munkákat. Annak érdekében, hogy csökkenteni lehessen ezen vegyszerek okozta terhelést: dolgozzon mindig jól szellőztetett területen és megfelelő engedélyezett védőfelszereléssel, mint pl. olyan porvédő álarccal, amelyet kifejezetten a mikroszkopikusan kis részecskék kiszűrésére fejlesztettek ki.

Ez vonatkozik egyéb nyersanyagok által keletkezett porra, mint pl. néhány fafajta (pl. tölgy- vagy bükkfaporra), fém, azbeszt esetén. További ismert betegségek pl. allergiás reakciók, légúti megbetegedések. Figyeljen arra, hogy ne kerüljön a testébe por.

Vegye figyelembe az anyagra, a személyzetre, a felhasználásra és a felhasználás helyére vonatkozó érvényes irányelveket (pl. munkavédelmi előírásokat, hulladékeltávolítást).

Fogja fel a keletkező részecskéket, kerülje a környezetbe való lerakódást.

Használjon speciális munkavégzésre alkalmas tartozékokat. Ezzel kevesebb részecske jut ellenőrizetlenül a környezetbe.

Használjon megfelelő porelszívó berendezést.

Csökkentse a porleterhelést a következők szerint:

- ne irányítsa magára, a közelben tartózkodó személyekre vagy a lerakódott porra a kiáramló részecskéket és a gépből kiáramló levegőt,
- használjon elszívó berendezést és/vagy légtisztító berendezést,
- szellőztesse megfelelően a munkavégzés területét és tartsa azt porszívózással tisztán. Seprés vagy lefújás felkavarja a port.
- Szívja le vagy mossa ki a védőruházatot. Ne fújja azt le, ne porolja ki vagy ne kefélje le.

5. Áttekintés

Lásd a 2. oldalon.

- 1 nyomókapcsoló
 - 2 rögzítőgomb a tartós üzemhez
 - 3 állító kerék a maximális löketségám beállításához *
 - 4 tolókapcsoló a lengőmozgás beállításához *
 - 5 fűrészlapbefogó kar
 - 6 LED lámpa *
 - 7 fűrészlapbefogó
 - 8 fűrészlap (a szár alakja: univerzális szár)*
 - 9 ütköző
 - 10 ütköző beállító gomb
 - 11 első fogantyú
 - 12 hátsó fogantyú
- * felszereltségtől függő/nem része a szállítási terjedelemnek

6. Szerelés, Üzembe helyezés, beállítás

 Az üzembe helyezés előtt ellenőrizze, hogy a szerszám típus tábláján megadott hálózati feszültség és frekvencia megfelel-e az Ön által használt hálózat adatainak.

 Kapcsoljon elé mindig egy max. 30 mA kiváltó árammal ellátott FI-védőkapcsolót (RCD).

6.1 A fűrészlap behelyezése, kivétele

 Sérülésveszély az éles fűrészlap következtében. A fűrészlap a fűrészelés befejezését követően forró lehet. Viseljen védőkesztyűt.

 Húzza ki a hálózati csatlakozót a csatlakozó aljzatból.

Ahhoz, hogy hozzáférjen a fűrészlap-gyorsbefogóhoz (2), adott esetben át kell állítani az ütközőt (9).

1. Hajtsa fel a fűrészlapbefogó kart (5) és tartsa meg.
2. Helyezze a fűrészlapot (8) ütközésig, ill. vegye ki azt.
3. Engedje el a kart (5).
4. Ellenőrizze a fűrészlap biztonságos illeszkedését.

Megjegyzés: Amennyiben egy fűrészlap letörne és azt nem tudja kézzel eltávolítani a fűrészlap-gyorsbefogóból: Hajtsa fel a fűrészlapbefogó kart (5) és tartsa meg. Akassza be egy fűrészlap csúcsát a letört részbe és húzza ki azt. Erre a leginkább egy finomfogú fémfűrészlap alkalmas.

6.2 Ütköző beállítása

Az ütköző (9) eltolásával korlátozható a vágási mélység (pl. fal előtti fűrészeléskor).

Esetenként tolja el az ütközőt (9), hogy biztosítsa a fűrészlap egyenletes kopását.

1. Nyomja meg a gombot (10), és tolja el az ütközőt (9) a kívánt pozícióba.
2. Engedje el a gombot (10), és tolja el az ütközőt bekattanásig.

 Ellenőrizze az ütköző (9) biztonságos rögzítését. Annak be kell reteszelnie.

7. Használat

7.1 Az lengőmozgás beállítása (SSEP 1400 MVT)

A fűrészlap lengőmozgása fokozza a fűrészelési teljesítményt (különösen a lágy anyagoknál, mint fa és műanyagok). Ezen kívül a lengőmozgás óvja a fűrészlapot, mivel az hátrafutáskor elemelkedik a munkadarabtól.

Állítsa be a kívánt lengőmozgást a tolókapcsoló (4) segítségével.

Javasolt beállítási értékek:

- 0** = A lengőmozgást kikapcsolták.
vékony anyagokhoz, finom vágásokhoz, szűk ívekben
- 1** = kemény anyagokhoz (pl. acél, forgácslap)
- 2** = vastag anyagokhoz (pl. fa, műanyag)
- 3** = maximális lengőmozgás
gyors vágásokhoz (pl. túlelű faanyagon)

Az optimális beállítás a legjobban gyakorlati próbával ellenőrizhető.

7.2 Maximális löketszám beállítása (SSEP 1400 MVT)

Állítsa be a maximális löketszámot az állító keréken (3). Ezt működés közben is elvégezhető.

Javasolt beállítási értékek:

fa	= 6
könnyűszerkezetes építőelemek	= 5 - 6
puha, ötvözetlen acél	= 3 - 4
alumínium	= 3 - 5
műanyag	= 1 - 4
nemesacél	= 1 - 2

Az optimális beállítás a legjobban gyakorlati próbával ellenőrizhető.

7.3 Be- és kikapcsolás, tartós üzem

 Kerülje el a véletlenszerű beindítást: mindig kapcsolja ki a gépet, ha a csatlakozódugót kihúzza a csatlakozóaljzatból, vagy ha áramszünet lép fel.

Bekapcsolás: Nyomja meg a nyomókapcsolót (1). A löketszámot a nyomókapcsolón, annak benyomásával módosíthatja.

Kikapcsolás: Engedje el a nyomókapcsolót (1).

Tartós bekapcsolás: Tartós üzemeltetéshez a benyomott nyomókapcsoló (1) a rögzítógombbal (2) rögzíthető. A kikapcsoláshoz ismét nyomja meg a nyomókapcsolót (1).

 Folyamatos bekapcsolásnál a berendezés akkor is tovább működik, ha az a kezéből már kicsavarodott. Ezért a készülékre felszerelt fogantyút mindkét kézzel erősen meg kell tartani, stabil állást elfoglalva, a munkára koncentráltan kell dolgozni.

7.4 Munkavégzésre vonatkozó utasítások

Fűrészelés:

A fűrészelendő anyaghoz való fűrészlapot használjon.

SSEP 1400 MVT: Állítsa be a lengőmozgást a mindenkori alkalmazásnak megfelelően.

Igazítsa be a löketszámot a fűrészelendő anyaghoz. SSEP 1400 MVT: Állítsa be a maximális löketszámot a mindenkori alkalmazásnak megfelelően.

Nyomja a gépet az ütközővel (9) a munkadarabnak. Kapcsolja be a gépet, csak azután vezesse a fűrészlapot a munkadarabnak.

A mozgó fűrészlappal ne érintsen tárgyakat vagy a padlót (visszaütés veszélye!)

Kerülje el, hogy túlzott nyomás nehezedjen a fűrészlappra (különösen hosszú fűrészlappoknál).

A fűrészlapp beszorulásakor azonnal kapcsolja ki a gépet. Egy megfelelő számszámmal kissé tágtássa ki a vágási rést és vegye ki a gépet.

A vágás befejezése után kapcsolja ki a gépet, és csak akkor vegye ki a vágási résből és tegye le, ha a fűrészlapp már leállt (visszaütés veszélye).

Merülő vágás:

Merülő vágást csak lágy anyagokban, mint fában vagy műanyagban végezzen. Csak rövid fűrészlappot használjon.

A készülékre felszerelt fogantyúkat mindkét kézzel erősen meg kell tartani, stabil állást elfoglalva, a munkára koncentráltan kell dolgozni.

 Állítsa a beállító kart (4) „0” állásba (lengőmozgás kikapcsolva).

Lásd a B-jelű ábrát a 2. oldalon:

a gépet az ütköző (9) élével a munkadarab felé kell nyomni. A fűrészlapp nem érinti a munkadarabot. Kapcsolja be a gépet. Az ütköző sarka szolgál forgáspontként, ami körül a gép lassan felegyenesedik, miközben a fűrészlapp bevág a munkadarabba.

7.5 Falközeli fűrészelés

 Állítsa a beállító kart (4) „0” állásba (lengőmozgás kikapcsolva).

Lásd a D-jelű ábrát a 2. oldalon.

A falközeli fűrészeléshez beszoríthatja a fűrészlappot fogakkal felfelé (a normális munkahelyzettel ellentétesen) a fűrészlappbefogóba. Győződjön meg arról, hogy a lengőmozgást kikapcsolták.

8. Néhány jó tanács és gyakorlati fogás

Szűk ívek fűrészeléséhez használjon keskeny fűrészlappot.

Fémek fűrészelésekor a fűrészlapp élettartamának növelése érdekében a vágás vonala mentén vigyen fel hűtő-kenőanyagot (hűtő-kenőceruza: 6.23443).

9. Karbantartás

A hátsó szellőzőnyíláson át rendszeresen fúvassa ki a gépet sűrített levegővel.

A fűrészlapp-gyorsbefogót (2) rendszeresen tisztítsa meg és fújja ki sűrített levegővel. Ne olajozza vagy zsírozza.

10. Tartozékok

Kizárólag eredeti Metabo tartozékokat használjon.

Csak olyan tartozékokat használjon, amelyek megfelelnek az ebben a használati utasításban megadott követelményeknek és adatoknak.

A teljes tartozékprogram megtalálható a www.metabo.com honlapon vagy a katalógusban.

11. Javítás

 Elektromos számszám javítását csak villamos szakember végezheti!

A meghibásodott hálózati vezetékét csak speciális, a Metabo eredeti hálózati csatlakozó vezetékére lehet cserélni, amely a Metabo Szervizen keresztül szerezhető be.

A javításra szoruló Metabo elektromos kéziszerszámokkal, kérjük, forduljon Metabo

szakkereskedőjéhez. A címekeket a www.metabo.com honlapon találja.

A pótalkatrészek listája letölthető a www.metabo.com honlapról.

12. Környezetvédelem

Kövesse a régi gépek, csomagolások és tartozékok környezetbarát ártalmatlanítására és újrahasznosítására vonatkozó helyi előírásokat.

A csomagolóanyagokat a jelölésük alapján a helyi irányelveknek megfelelően kell a hulladékeltávolításba vinni. További információkat a www.metabo.com honlapon találhat a Szerviz menüpontban.



Csak az EU tagországok esetében:

Elektromos kéziszerszámot soha ne dobjon háztartási hulladék közé! Az elektromos és elektronikus berendezések hulladékairól szóló 2012/19/EU irányelv és annak nemzeti jogi átvétele értelmében a használt elektromos kéziszerszámokat szelektíven kell gyűjteni, és lehetővé kell tenni azok környezetkímélő újrahasznosítását.

13. Műszaki adatok

Az adatok értelmezését lásd a 3. oldalon.

A műszaki változtatás joga a továbbfejlesztés érdekében fenntartva.

P_1	= névleges felvett teljesítmény
P_2	= leadott teljesítmény
I	= áram
n_0	= üresjáratú löketség
s	= lökethossz
T_{1°	= max. vágásmélység (fa)
T_{2°	= max. vágásmélység (fém profilok, fém csövek)
T_{3°	= max. vágásmélység (nemvas fémekben)
T_{4°	= max. vágásmélység (acéllemezekben)
T_{5°	= max. vágásmélység (nemvas fém profilok, nemvas fém csövek)
m	= súly elektromos csatlakozókábel nélkül

A mérési eredményeket az EN 62841 szabvány szerint határoztuk meg.

II védelmi osztályú gép

~ váltóáram

A fenti műszaki adatokra tűrés vonatkozik (a mindenkor érvényben levő szabványoknak megfelelően).



Emissziós értékek

Ezek az értékek lehetővé teszik az elektromos szerszám kibocsátási értékeinek meghatározását, illetve különböző elektromos szerszámok összehasonlítását. Az alkalmazási feltételektől, az elektromos szerszám állapotától vagy a használt betétszerszámoktól függően a tényleges környezeti terhelés nagyobb vagy kisebb is lehet. A becsléshez vegye figyelembe a munkaszüneteket és az alacsonyabb környezeti terheléssel járó fázisokat is. A megfelelően alkalmazott becslési értékek alapján írjon elő védőintézkedéseket a felhasználó számára, illetve hozzon szervezési intézkedéseket.

rezgésösszérték (háromdimenziós vektorösszeg)
EN 62841 szerint meghatározva:

$a_{h,CW}$ = rezgés kibocsátási érték
(fa fűrészelése)

$K_{h,CW}$ = bizonytalanság (rezgés)

Jellemző A-osztályú zajszint:

L_{pA} = hangnyomásszint

L_{WA} = hangteljesítményszint

K_{pA}, K_{WA} = bizonytalanság

Munka közben a zajszint túllépheti a 80 db(A) értéket.



Viseljen fülvédőt!

Оригінальна інструкція з експлуатації

1. Декларація про відповідність

Зі всією відповідальністю заявляємо: ці шаблеви пили з ідентифікацією за типом і номером моделі *1) відповідають усім діючим положенням директив *2) і норм *3). Технічну документацію для *4) - див. на стор. 3.

2. Використання за призначенням

Шаблева пила призначена для пиляння деревини, металів, пластмас або матеріалів типу ебоніт, склопластик тощо.

При використанні в умовах надмірного зносу (наприклад, виготовлення і ремонт палет) гарантійні зобов'язання діють в обмеженому обсязі.

За пошкодження, викликані експлуатацією не за призначенням, несе відповідальність виключно користувач.

Необхідно дотримуватись загальноприйнятих правил запобігання нещасним випадкам, а також правил техніки безпеки, приведених в цій інструкції.

3. Загальні правила техніки безпеки



Для вашей собственной безопасности и защиты электроинструмента от поврежденной соблюдайте указания, отмеченные данным символом!



ПРЕДУПРЕЖДЕНИЕ! В целях снижения риска травмирования прочтите руководство по эксплуатации.



ПРЕДУПРЕЖДЕНИЕ – Прочитайте все указания по технике безопасности, инструкции, иллюстрации и спецификации, представленные вместе с настоящим электроинструментом. Несоблюдение каких-либо из указанных ниже инструкций может стать причиной поражения электрическим током, пожара и/или тяжелых травм.

Сохраняйте эти инструкции и указания для будущего использования.

Передавайте электроинструмент следующему владельцу только вместе с этими документами.

4. Спеціальні правила техніки безпеки

При выполнении работ вблизи скрытой электропроводки держите электроинструмент только за изолированные поверхности. При контакте с находящимися под напряжением проводами возможна передача

напряжения на металлические части инструмента и удар электрическим током.

Установите и надёжно зафиксируйте заготовку с помощью струбцин или иным образом на устойчивом основании. Устойчивость заготовки при её удерживании только рукой или корпусом тела не гарантирована, что может привести к потере контроля в ходе работы.

Перед проведением каких-либо настроек, переоснащения или работ по техобслуживанию извлекайте сетевую вилку из розетки.

При работе с электроинструментом всегда надевайте защитные очки, рабочие перчатки и нескользящую обувь!

При длительной работе пользуйтесь средствами защиты слуха. Длительное воздействие высокого уровня шума может привести к нарушениям слуха.

Убедитесь, что в том месте, где будут производиться работы, **не проходят линии электро-, водо- и газоснабжения** (например, с помощью металлоискателя).

Используйте только острые и неповрежденные пильные диски. Не используйте поврежденные пильные диски или пильные диски с измененной формой.

Следите за тем, чтобы соединительный кабель всегда находился за инструментом.

Всегда крепко держите инструмент двумя руками за рукоятки, примите более устойчивое положение и будьте внимательны при выполнении работы.

Работайте только с установленным упором.

При пилении упор должен плотно прилегать к заготовке.

При пилении водопроводных труб удостоверьтесь, что в них нет воды.

Не пытайтесь резать слишком маленькие заготовки.

Не приближайте руки к зоне пиления и не прикасайтесь к работающему пильному полотну. Не держите заготовку снизу.

Опасность травмирования острым пильным полотном.

Не прикасайтесь к движущемуся пильному полотну!

Удаляйте стружку и другой мусор только после полной остановки инструмента.

После работы пильное полотно может быть горячим. Используйте защитные перчатки.

Не допускайте непреднамеренного пуска: всегда выключайте инструмент при вынимании вилки из розетки или прекращении подачи тока.

Светодиодная лампа (6) Избегайте прямого наблюдения излучения светодиодов при помощи оптических инструментов.



ВНИМАНИЕ Не смотрите на горящую лампу.

Снижение пылевой нагрузки:

! **ПРЕДУПРЕЖДЕНИЕ** — пыль, образовавшаяся в результате шлифовки наждачной бумагой, распиливания, шлифовки, сверления и других видов работ, содержит химические вещества, вызывающие рак, врожденные дефекты или другие повреждения репродуктивной системы. Примеры таких химических веществ:

- свинец в краске с содержанием свинца,
- минеральная пыль со строительного кирпича, цемента и других веществ кирпичной кладки, а также
- мышьяк и хром из химически обработанной древесины.

Степень риска зависит от того, как часто вы выполняете этот вид работ. Чтобы уменьшить воздействие химических веществ: работайте в помещениях с достаточной вентиляцией и утвержденным личным защитным снаряжением, например, респиратор, разработанный специально для фильтрации микроскопических частиц.

Это также касается пыли от других материалов, например, некоторых видов дерева (древесная пыль дуба или бука), металла, асбеста. Другие известные заболевания — это, например, аллергические реакции, заболевания дыхательных путей. Не допускайте попадания пыли внутрь организма.

Соблюдайте директивы, относящиеся к вашим условиям, и национальные предписания, включая обрабатываемый материал, персонал, варианты применения и место проведения работ (например, положения об охране труда или об утилизации).

Обеспечьте удаление образующихся частиц, не допускайте образования отложений в окружающем пространстве.

Для специальных работ используйте подходящую оснастку. Это позволит сократить количество частиц, неконтролируемо выбрасываемых в окружающую среду.

Используйте подходящее устройство удаления пыли.

Для уменьшения пылевой нагрузки:

- не направляйте выбрасываемые из инструмента частицы и отработанный воздух на себя, находящихся рядом людей или на скопления пыли;
- используйте вытяжное устройство и/или воздухоочиститель;
- хорошо проветривайте рабочее место и содержите его в чистоте с помощью пылесоса. Подметание или продувка только поднимает пыль в воздух.
- Обрабатывайте пылесосом или стирайте защитную одежду. Не продувайте одежду воздухом, не выбивайте и не сметайте с нее пыль.

5. Обзор

Див. стор. 2.

- 1 Натисний перемикач
 - 2 Кнопка фіксації для роботи у безперервному режимі
 - 3 Коліцатко для установки максимального числа ходів *
 - 4 Повзунковий перемикач для установки маятникового ходу *
 - 5 Важіль затискного пристосування пилювального полотна
 - 6 Світлодіод *
 - 7 Затискний механізм пилювального полотна
 - 8 Пилювальное полотно (форма хвостовика: універсальний хвостовик) *
 - 9 Упор
 - 10 Кнопка для регулювання упору
 - 11 Передня рукоятка
 - 12 Задня рукоятка
- * залежно від комплектації / не входить у комплект постачання

6. Монтаж. Введення у експлуатацію, налаштування

! Перед вводом в експлуатацію перевірте, совпадають ли указанні на заводській табличке значення напруги і частоти мережі з параметрами електромережі.

! Перед інструментом завжди підключайте пристрій захистного відключення (УЗО) з макс. током відключення 30 мА.

6.1 Установка, снятие пыльного полотна

! Опасность травмирования острым пыльным полотном. После работы пыльное полотно может быть горячим. Используйте защитные перчатки.

! Извлеките вилку из розетки.

Для получения доступа к быстрозажимному приспособлению (2) пыльного полотна при необходимости переставьте упор (9).

1. Откройте вверх и удерживайте рычаг (5) зажимного приспособления пыльного полотна.
2. Пыльное полотно (8) вставьте до упора или выньте пыльное полотно.
3. Отпустите рычаг (5).
4. Проверьте фиксацию пыльного полотна.

Указание Если пыльное полотно когда-либо сломается, а удалить руками из быстрозажимного приспособления будет невозможно, то откиньте вверх и удерживайте рычаг (5) зажимного приспособления пыльного полотна. Зацепите острием пыльного полотна сломанную часть и извлеките ее. Лучше всего для этого подходит пыльное полотно по металлу с мелкими зубом.

6.2 Регулювання упору

Сдвигаючи упор (9) можна обмежити глибину пилення (наприклад, при пиленні перед стеною).

Время от времени сдвигайте упор (9), чтобы обеспечить равномерный износ пильного полотна.

1. Нажмите кнопку (10) и сдвиньте упор (9) в нужное положение.
2. Отпустите кнопку (10) и сдвигайте упор до его фиксации.

 Проверьте надежное крепление упора (9). Упор должен быть зафиксирован.

7. Експлуатація

7.1 Установка маятникового ходу (SSEP 1 400 MVT)

Маятниковий хід полотна підвищує продуктивність пилення (особливо на м'яких матеріалах, таких як деревина і пластики). Крім цього, маятниковий рух оберігає пилкове полотно, так як на зворотному ході воно піднімається.

Установка необхідного маятникового ходу за допомогою повзункового перемикача (4).

Рекомендовані значення установки:

- 0** = маятниковий хід відключено.
для тонкого матеріалу, точних розрізів, поворотів малого радіуса
- 1** = для твердих матеріалів (наприклад, для сталі, деревостружкових плит)
- 2** = для товстих матеріалів (наприклад, для деревини, пластика)
- 3** = макс. маятниковий рух
для швидких розпилів (наприклад, хвойної деревини)

Оптимальні значення регулювання ви отримуєте із практичного досвіду.

7.2 Встановлення максимальної кількості ходів (SSEP 1400 MVT)

Встановити максимальну кількість ходів за допомогою регульовального ролика (3). Це можливо також під час роботи інструменту.

Рекомендовані значення установки:

Деревина	= 6
Легка цегла	= 5 - 6
М'яка, нелегована сталь.....	= 3 - 4
Алюміній	= 3 - 5
Пластик.....	= 1 - 4
Нержавіюча сталь.....	= 1 - 2

Оптимальні значення регулювання ви отримуєте із практичного досвіду.

7.3 Увімкнення/вимкнення, робота у безперервному режимі

 Не допускайте неумисного запуску: завжди вимикайте інструмент, якщо вилка була витягнута з розетки або якщо стався збій в подачі електроенергії.

Увімкнення: натисніть на натискний перемикач (1). Натисненням на перемикач можна також змінювати кількість ходів.

Вимкнення: відпустіть натискний перемикач (1).

Тривале включення: для тривалого включення перемикач (1) можна зафіксувати за допомогою стопорної кнопки (2). Для вимкнення натиснути натискний перемикач (1) повторно.

 У безперервному режимі інструмент продовжує працювати, навіть якщо він вирветься з рук. Тому завжди міцно тримайте інструмент двома руками за рукоятку, займіть стійке положення і повністю сконцентруйтеся на виконуваній роботі.

7.4 Робочі вназівки

Пилення:

Використовуйте пилкове полотно, призначене для оброблюваного матеріалу.

SSEP 1400 MVT: Встановіть маятниковий хід в відповідності з випадком застосування.

Налаштуйте частоту ходу на опрацьований матеріал. SSEP 1400 MVT: Встановити максимальну кількість ходів

Притисніть електроінструмент упором (9) до заготовки. Увімкніть електроінструмент, лише після цього підведіть пилкове полотно до заготовки.

Не торкайтеся направляючої шиною, що рухається, ніяких предметів або землі (небезпека віддачі!)

Не допускайте зайвого тиску на пилкове полотно (особливо при роботі з довгими пилковими полотнами).

При заземленні пилкового полотна негайно вимкнути інструмент. Трохи розведіть пропил за допомогою будь-якого інструменту і вийміть електроінструмент.

Після закінчення пилення, лише після того, як пилкове полотно повністю зупиниться (небезпека віддачі) вимкніть електроінструмент, вийміть його з пропила і відкладіть в сторону.

Занурювальні пропили:

Занурювальні пропили можна виконувати тільки в м'яких матеріалах, таких як деревина або пластик. Використовувати короткі пилкові полотна.

Міцно тримайте інструмент двома руками за рукоятки, прийміть стійке положення і сконцентруйте всю увагу на роботі.

 Встановити повзунковий перемикач (4) у положення «0» (маятниковий хід відключений).

Див. мал. В на стор. 2:

електроінструмент притискається краєм упору (9) до заготовки. Пилкове полотно не торкається оброблюваної деталі. Увімкніть інструмент. Кут упору служить центром

обертання для того, щоб повільно направляти електроінструмент, при цьому пилкове полотно віріається в оброблювану деталь

7.5 Пилання поруч зі стіною

 Встановити повзунковий перемикач (4) у положення «0» (маятниковий хід відключений).

Див. мал. D на стор. 2.

Для пилання поблизу стін можна затиснути пилкове полотно в затискному пристосованні зубцями нагору (положення, протилежне нормальному робочому положенню). Переконайтеся, що маятниковий хід вимкнено.

8. Поради і рекомендації

Для пилання малих радіусів слід використовувати вузькі пилкові полотна.

Пилання металів: нанесення мастильно-охолоджуючого засобу (мастильний стрижень для охолодження 6.23443) подовжує термін служби пилкових полотен.

9. Технічне обслуговування

Регулярно продувати інструмент стисненим повітрям через вентиляційні отвори.

Регулярно очищати швидкозакимне пристосовання пилкового полотна (2) і продувати його стисненим повітрям. Не змащувати маслом або консистентним мастилом!

10. Приладдя

Використовуйте тільки оригінальне приладдя Metabo.

Використовуйте тільки те приладдя, яке відповідає вимогам і параметрам цієї інструкції з експлуатації.

Повний асортимент приладдя див. на сайті www.metabo.com або в каталозі.

11. Ремонт

 Ремонт електроінструмента должен осуществляться только квалифицированными специалистами-электриками.

Поврежденный сетевой кабель можно заменить только на специальный, оригинальный сетевой кабель Metabo, который можно приобрести в сервисном центре Metabo.

Для ремонта электроинструмента Metabo обращайтесь в региональное представительство компании Metabo. Адреса см. на сайте www.metabo.com.

Перечни запасных частей можно загрузить с сайта www.metabo.com.

12. Захист довкілля

Дотримуйтеся національних правил безпечної утилізації і переробки використаних інструментів, пакувальних матеріалів і приладдя.

Пакувальні матеріали утилізуються відповідно до їхнього маркування згідно з комунальними правилами. Додаткову інформацію можна знайти на сайті www.metabo.com у розділі «Сервіс».



Тільки для країн ЄС: Не утилізуйте електроінструменти разом із побутовим сміттям згідно з директивою 2012/19/EU про використанні електричні і електронні пристрої та відповідними національними нормами відпрацьованих електроінструменти підлягають роздільній утилізації з метою їх подальшої екологічно безпечної переробки.

13. Технічні характеристики

Пояснения к данным, приведенным на стр. 3. Оставляем за собой право на технические изменения.

P_1	= номинальная потребляемая мощность
P_2	= выходная мощность
I	= ток
n_0	= частота ходов на холостом ходу
s	= длина хода
T_1	= макс. глубина реза (дерево)
T_2	= макс. глубина реза (металлический профиль, металлическая труба)
T_3	= макс. глубина реза (в цветных металлах)
T_4	= макс. глубина реза (в стальном листе)
T_5	= макс. глубина реза (профили, трубы из цветного металла)
m	= масса без сетевого кабеля

Результаты измерений получены в соответствии со стандартом EN 62841.

Инструмент класса защиты II

~ переменный ток

На указанные технические характеристики распространяются допуски, предусмотренные действующими стандартами.



Значения эмиссии шума

Эти значения позволяют оценивать и сравнивать эмиссию шума различных электроинструментов. В зависимости от условий эксплуатации, состояния инструмента или используемой инструментальной оснастки фактическая эмиссия шума может быть выше или ниже. Для оценки примерного уровня эмиссии учитывайте перерывы в работе и фазы работы с пониженной (шумовой) нагрузкой. Определите перечень организационных мер по защите пользователя с учетом тех или иных значений эмиссии шума.

Общее значение вибрации (векторная сумма трех направлений), рассчитанное согласно EN 62841:

$a_{h,CW}$ = значение вибрации
(Пиление древесины)

$K_{h,CW}$ = коэффициент погрешности (вибрация)

Типичный амплитудно-взвешенный уровень звукового давления:

L_{pA} = уровень звукового давления

L_{WA} = уровень звуковой мощности

K_{pA}, K_{WA} = коэффициент погрешности

Во время работы уровень шума может превышать 80 дБ(А).



Используйте средства защиты органов слуха!



ТОВ "Метабо Україна"
вул. Зоря на, 22
с. Святопетрівське
Київська обл.
08141, Київ
www.metabo.com



Metabowerke GmbH
Metabo-Allee 1
72622 Nuertingen
Germany
www.metabo.com

metabo®